

แผนบริหารการสอนประจำบทที่ 4

หัวข้อเนื้อหา

1. ศิลปะศิลปะคริสต์ศิลป์ตอนต้น-ไปแซนไทน์
2. การเกิดของศาสนาคริสต์และการนับถือ-ไปแซนไทน์
3. รูปแบบงานสถาปัตยกรรมสมัยคริสต์เตียนตอนต้น-ไปแซนไทน์
4. ลักษณะงานสถาปัตยกรรมแบบคริสต์เตียนตอนต้น-ไปแซนไทน์
5. ลักษณะรูปแบบต่างๆ ของสถาปัตยกรรมคริสต์เตียนตอนต้น-ไปแซนไทน์

วัตถุประสงค์เชิงพฤติกรรม

วัตถุประสงค์การเรียนรู้โดยเมื่อนักศึกษาได้เรียนจบหลังจากการบรรยายในบทที่ 4 แล้ว นักศึกษาจะได้รับความรู้ดังต่อไปนี้

1. อธิบายถึงศิลปะคริสต์เตียนตอนต้น-ไปแซนไทน์ได้
2. อธิบายถึงลักษณะการเกิดและการนับถือของศาสนาคริสต์-ไปแซนไทน์ได้
3. เข้าใจถึงลักษณะที่สำคัญของงานสถาปัตยกรรมแบบคริสต์เตียนตอนต้น-ไปแซนไทน์
4. อธิบายถึงลักษณะของงานสถาปัตยกรรมคริสต์เตียนตอนต้น-ไปแซนไทน์ได้อย่างถูกต้อง

วิธีการสอน

1. บรรยายเนื้อหารายวิชา
2. บรรยายการบริหารการสอนภาพรวมของเนื้อหา
3. บรรยายเนื้อหาการสอนในประเด็นของเนื้อหาที่นำขึ้นมาเป็นตัวอย่าง
4. สรุปเนื้อหาท้ายคาบการสอนแบบครอบคลุม

กิจกรรมการเรียนรู้การสอน

1. ใช้สื่ออิเล็กทรอนิกส์ จากโปรแกรมคอมพิวเตอร์ (Power point) พร้อมบรรยายพร้อมภาพประกอบการสอน
2. ใช้ระบบการเรียนแบบควบคู่ ในระบบออนไลน์ ด้วยโปรแกรม google meet พร้อมการบันทึกการสอน
3. การนำข้อมูลใส่ลงในเว็บไซต์ (website) คลาสรูม (classroom)
4. การโต้ตอบซักถามระหว่างสอน ทบทวนเนื้อหาในเรื่องที่เรียน
5. แบ่งกลุ่มทบทวนเนื้อหาที่เรียน
6. การตอบคำถามแบบปากเปล่าหลังบรรยายเนื้อหาแล้วเสร็จ

สื่อการสอน

1. เอกสารประกอบการสอนและการเรียน เรื่องคริสต์เตียนตอนต้น-ศิลป์ไปรษณีย์ ภาพบรรยาย
2. สื่ออิเล็กทรอนิกส์ (Electronic media)
3. คำบรรยายเอกสารพร้อมดาวน์โหลดบนเว็บไซต์
(https://elca.ssru.ac.th/suriyun_ch/)

การวัดและการประเมิน

1. การสังเกตจากการตอบคำถาม โต้ตอบ
2. การสังเกตจากการจดบันทึกเอกสารที่ได้ศึกษา ด้วยการจดตัวอักษรหรือการวาดภาพประกอบ
3. วัดจากพฤติกรรมและความกระตือรือร้นในการเรียน ว่ามีความตั้งใจ หรือสนใจ อย่างไร

บทที่ 4

สถาปัตยกรรมคริสต์ศิลป์ตอนต้น สถาปัตยกรรมไบแซนไทน์

ศิลปะคริสต์ศิลป์ตอนต้น และไบแซนไทน์ (Early Christian and Byzantium) เป็น 2 ยุคที่สมัยคาบเกี่ยวกัน ศิลปะคริสต์ตอนต้น (Early Christian Art) หรืออาจเรียกได้ว่า เป็นสถาปัตยกรรมสมัยกลางก็ได้ เพราะเป็นยุคที่มีงานศิลปะสถาปัตยกรรมที่มีความเจริญทางวิทยาการต่างๆ เพิ่มขึ้นจากเดิมมากมาย ศิลปะสมัยคริสต์ศิลป์ตอนต้น โดยที่มาเริ่มต้นจากศาสนาคริสต์ หรือคริสต์ศาสนา ซึ่งถือกำหนดในดินแดนแถบตะวันออกกลาง และเผยแพร่ลัทธิคำสอนไปในพื้นที่ต่างๆ โดยมีหลักการในการเฝ้ารักษาคอนเจ็ปต์ให้หายเป็นปกติ รวมทั้งให้ผู้คนรู้จักความรักและเข้าใจถึงความดี จนเป็นที่จับตามองของผู้ปกครองในสมัยนั้นและถูกเพ่งโทษว่าทำให้เกิดความวุ่นวาย มีหลักการขัดกับความเชื่อของคนส่วนใหญ่ จึงถูกลงโทษด้วยการจับผู้เผยแพร่ก็คือพระเยซู ไปตรึงไม้กางเขนจนสิ้นพระชนม์ สาวกที่เหลือที่คงยังนับถือได้ถูกจับประหารชีวิตเป็นจำนวนมาก และมีการแอนับถือและศรัทธาในคำสั่งสอนของพระเยซูกันอย่างลับๆ แต่ในที่สุดศาสนาคริสต์ก็ได้รับอิสรภาพ ส่งผลให้เกิดศิลปกรรมสมัยคริสต์ศิลป์เกิดขึ้น เพื่อตอบสนองความเชื่อและศรัทธาของผู้ที่นับถือศาสนาคริสต์รายละเอียดในช่วงแรกจะกล่าวถึงศิลปะคริสต์เตียนตอนต้นที่เป็นยุคแรกของการกำหนดศาสนาคริสต์และนำไปสู่ศิลปะแบบไบแซนไทน์ในยุคต่อมา โดยเริ่มมีงานศิลปะกรรมต่างๆ ที่เกี่ยวข้องกับศาสนาคริสต์ที่มีผู้คนนับถือแต่ต้องหลบซ่อนเพราะยังคงไม่เป็นที่ยอมรับจากโรมัน เรื่องถัดมาจะกล่าวถึงการก่อตัวของรูปแบบศิลปะไบแซนไทน์ที่พัฒนาการรูปแบบขึ้นมาหลังจากศาสนาคริสต์ได้รับการยอมรับจากโรมันและคนส่วนใหญ่จนทำให้มีการเคารพและเริ่มมีพิธีกรรมต่างๆ เกิดขึ้นนำไปสู่การสร้างอาคารเพื่อรองรับกิจกรรมทางศาสนา ในช่วงสุดท้ายจะกล่าวถึงรูปแบบที่สำคัญของสถาปัตยกรรมไบแซนไทน์ ที่มีการคิดค้นและสร้างกันในยุคที่ได้รับอิทธิพลจากศอลปะยุคก่อนและยุคคริสต์เตียนตอนต้นด้วย และมีการยกตัวอย่างอาคารที่สำคัญที่แสดงให้เห็นถึงลักษณะเฉพาะของศิลปะไบแซนไทน์ ตั้งแต่อาคารยุคแรกๆ ไปจนถึงอาคารที่เป็นสัญลักษณ์ของความเป็นสถาปัตยกรรมไบแซนไทน์ ก็คือ โบสถ์เซนโซเฟีย

สถาปัตยกรรมคริสต์ตอนต้น

จากรูปแบบการปกครองแบบอำนาจของชาวโรมัน ทำให้อาณาจักรโรมันเรื่องอำนาจและแพร่กระจายอำนาจขยายกว้างขวางไปทุกทิศทุกทาง และสามารถที่จะปกครองและกระจายแนวความคิดและอารยธรรมต่างๆ ของตัวเองไปได้อย่างมาก ภาพรวมอาณาจักรโรมันมีความเชื่อในเรื่องของอำนาจ พลัง และความยิ่งใหญ่ และสร้างความสำเร็จในเรื่องของเทพเจ้า ลิทธิบูชาเทพ แต่ด้วยความคิดแบบเดิมไม่ได้สร้างความสุขให้กับคนทั่วไปของชาวโรมัน มีเพียงแค่ขุนนางและทหารที่ได้รับ ประชาชนและคนทั่วไปต่างไม่มีความสุขกับการเชื่อเช่นนี้ ดังนั้นเมื่อมีศาสนาหรือผู้นำอย่างอื่นเข้ามา และสร้างแนวความคิดใหม่ให้กับคนทั่วไปได้รู้สึกถึงความสุขและความสบายใจในแนวความคิดแบบนั้น จึงทำให้คนทั่วไปของชาวโรมันจะเริ่มให้ความสนใจและนับถือศรัทธาในความเชื่อใหม่ ศาสนาคริสต์จึงกำเนิดขึ้น และฝังรากลึกเข้าไปในประชาชนชาวโรมัน และในที่สุดศาสนาคริสต์จึงกลายเป็นศาสนาหลักของชาวโรมันในที่สุด

4.1 ศิลปะคริสต์เตียนตอนต้น

ประวัติคริสต์เตียนตอนต้นเริ่มต้นจากความเป็นคริสต์ศาสนา ที่เริ่มก่อร่างสร้างตัวขึ้นและได้รับการยอมรับและนับถือจากคนส่วนใหญ่ในยุโรป และกลายมาเป็นศาสนาที่สำคัญ บ่อเกิดวิทยาการต่างๆ ที่เกี่ยวข้องกับความเชื่อ สร้างรากฐานที่สำคัญต่อศิลปะ สถาปัตยกรรมในยุคต่อมา ความเป็นคริสต์ศาสนาเริ่มต้นจากชาวฮีบรู (Hebrews) ที่เป็นชนชาติเก่าแก่ ตั้งแต่สมัยเมโสโปเตเมีย ซึ่งเป็นกลุ่มชนชาติเป็นกลุ่มผสมผสานระหว่างพวกเซมิติกและพวกฮิตไทต์ โดยเป็นกลุ่มที่เร่ร่อนไปในเขตพื้นที่ต่างๆ และสุดท้ายได้มาปักหลักปักฐานในดินแดนแถบคานานหรือคานาอัน (Canaan) ซึ่งภายหลังเรียกดินแดนแถบนี้ว่า “ปาเลสไตน์” (Palestine)

ชาวฮีบรู (Hebrews) ได้อพยพมาตั้งถิ่นฐานอยู่แถบบริเวณปาเลสไตน์ มีการปกครองและสร้างอารยธรรมในบริเวณแถบนี้ยาวนาน มีการแต่งตั้งผู้ปกครองหรือกษัตริย์ขึ้นครองราชย์ปกครองพลเมือง ในช่วงประมาณ 1,000-985 ปีก่อนคริสตกาล โดยชาวฮีบรูมีการปกครองและตั้งกษัตริย์ชื่อโซโลมอน (Solomon) เป็นประมุขปกครองและได้มีการศูนย์รวมตั้งเมืองหลวงขึ้นก็คือเมืองเยรูซาเล็ม (Jerusalem) เป็นเมืองหลวง ซึ่งเป็นที่มีความยิ่งใหญ่ มีความเจริญทางด้าน การปกครองและเศรษฐกิจ เป็นศูนย์กลางแห่งความเจริญในทุกๆ ด้าน ภายหลังชาวกรีกและชาวโรมันเรื่องอำนาจ ดินแดนแถบปาเลสไตน์ ก็ตกภายใต้การปกครองของกรีกและโรมัน ช่วงการปกครองของ

ชาวโรมันชาวอิบรูได้มีการต่อสู้เพื่อกอบกู้เอกราชกลับคืน แต่ไม่สำเร็จ โรมันได้ทำการประหารชาวอิบรูเป็นจำนวนมาก และมีการอพยพหนีออกมาซึ่งกลุ่มพวกนี้เรียกว่าชาวยิวนั่นเอง

ในเวลาเดียวกันดินแดนปาเลสไตน์ จีซัส โครสต์ (Jesus Christ) ซึ่งเป็นพระนามศาสนาตาของศาสนาคริสต์ ได้ถือกำเนิดขึ้นในหมู่บ้านเบธเลเฮม (Bethlehem) และได้ใช้ชีวิตและเริ่มที่เข้าใจถึงหลักการใช้ชีวิตให้มีความสุข และได้เริ่มเผยแพร่ความเชื่อในหลักการปฏิบัติตนให้มีความสุข จีซัส โครสต์ ได้สั่งสอนให้ผู้คนได้รู้จักความรักและการแบ่งปันให้กัน ทำให้ชาวยิวซึ่งเป็นพลเมืองความใหญ่ของแถบปาเลสไตน์เริ่มสนใจ และนับถือคำสั่งสอนของจีซัส

ด้วยหลักการความสุขของชาวโรมันที่มีความเป็นอยู่อย่างสุขสบาย อาณาจักรที่อยู่ภายใต้การปกครองนั้นต่างได้รับความลำบากจากการที่ชาวโรมันได้ปกครอง ผู้คนภายใต้อำนาจต่างต้องการอิสรภาพและความเท่าเทียม ต้องการความเป็นอยู่ที่สบายขึ้น ทั้งร่างกายและจิตใจ คนเหล่านั้นต่างพบว่าศาสนาคริสต์ที่จีซัส ได้นำมาสั่งสอนนั้นสนองความต้องการของตนได้อย่างดี ให้ความหวังและความเป็นที่เสมอภาค สร้างความสุขในหลักการที่นำไปปฏิบัติ ตัวอย่างเช่นคำสั่งสอนที่ว่า “*พระเจ้าเป็นเจ้าหรือพระบิดาที่เปี่ยมด้วยความรักความกรุณาได้ส่งพระบุตรหรือพระเยซูลงมาเพื่อไถ่บาปของมนุษย์*” จึงทำให้ผู้คนต่างนับถือในสิ่งที่ถูกปลุกฝัง ด้วยความเชื่อนี้สร้างศรัทธาให้กับผู้คนมากขึ้น สร้างความไม่พอใจกับจักรพรรดิโรมัน ที่ผู้คนต่างเริ่มไม่เชื่อในจักรพรรดิโรมัน และต่างเริ่มที่จะไม่เคารพในความเชื่อที่ชาวโรมันสร้างไว้ สร้างความขัดแย้งในเรื่องของความเชื่อเป็นอย่างมาก ความศรัทธาของชาวโรมันและผู้คนที่ศรัทธาในศาสนาคริสต์จึงเกิดความขัดแย้งกันอย่างกว้างขวาง จนถึงขั้นที่ชาวโรมันเริ่มที่จะมีการปราบปรามผู้ที่นับถือศาสนาคริสต์และจับตัวชาวคริสต์เยียนมีลงโทษ ถึงขั้นประหารชีวิต ได้จับตัวจีซัส โครสต์ ซึ่งเป็นผู้เผยแพร่ศาสนาคริสต์มาประหารเพื่อให้เป็นตัวอย่างของการขจัดต่อโรมัน ด้วยการประหารตรึงไม้กางเขน

การตายของจีซัส โครสต์ ด้วยการตรึงไม้กางเขนนั่น ยิ่งทำให้ความคริสเตียนต่างศรัทธาในศาสนาคริสต์มากขึ้น การเสียชีวิตของจีซัส โครสต์ครั้งนี้สะท้อนออกไปอย่างกว้างขวาง สาวกผู้มีศรัทธาปสาทย่างแรงกล้าได้นำคำสั่งสอนของพระองค์ไปเผยแพร่ ไปสู่ชนชาติต่างๆ อย่างไม่จำกัดจนกลายเป็นศาสนาที่ยิ่งใหญ่และสำคัญศาสนาหนึ่งของโลกในที่สุด

ด้วยกระแสความเชื่อของศาสนาคริสต์ไปฝังรากลึกเข้าไปกับประชาชนส่วนใหญ่ของทวีปยุโรปในสมัยนั้น ซึ่งส่วนใหญ่อยู่ภายใต้การปกครองของโรมัน ผู้คนส่วนใหญ่ต่างนับถือในความเชื่อของคริสต์ศาสนา เพราะถือเป็นหลักคำสั่งสอนที่ทำให้ผู้คนนั้นมีความหวังและมีศรัทธา และสร้างความสุขและชีวิตที่ดี ทำให้ศาสนาคริสต์เป็นศาสนาที่คนทั่วไปและชาวโรมันส่วนใหญ่ นับถือ จนถึงสมัยพระเจ้าจักรพรรดิคอนสแตนติน (Constantine I) ซึ่งปกครองโรมันทรงยอมให้คนชาวโรมันนับถือ

ศาสนาคริสต์ได้อย่างอิสระภาพ รวมไปถึงพระองค์ด้วยทรงยอมรับศาสนาคริสต์ให้เป็นศาสนาที่ถูกต้อง ทำให้ศาสนาคริสต์ได้รับการเผยแพร่อย่างเต็มรูปแบบทางความเชื่อและศิลปกรรม สถาปัตยกรรมศาสนาคริสต์จึงถูกสร้างขึ้นมากมายตามมา และกลายเป็นศิลปะคริสต์เตียนยุคแรก หรือที่เรียกว่า “ศิลปะคริสต์ตอนต้น” (Early Christian)

4.1.2 ศาสนาและความเชื่อคริสต์เตียนตอนต้น

ความเชื่อและศาสนาของชาวยิว มีความเชื่อในพระเจ้าองค์เดียว คือ พระยะโฮวาห์ โดยไม่เคารพรูปบูชาอื่นใด ทั้งนี้หลักฐานที่สำคัญเกี่ยวกับศาสนาโดยตรง คือ พระคัมภีร์ พระคัมภีร์แบ่งออกเป็น 2 ส่วนคือ

พระคัมภีร์เก่า (The old testament) เป็นคัมภีร์เรื่องราวเกี่ยวกับพระเจ้าที่สร้างโลกนี้ขึ้นมา

พระคัมภีร์ใหม่ (The new testament) เป็นคัมภีร์ที่เกี่ยวข้องกับพระเยซู (Jesus) และศาสนาคริสต์เตียน (Christianity)

การเกิดของพระเยซู (Jesus) หรือ จีซัส ไครสต์ (Jesus Christ) เป็นการสร้างความเชื่อและเคารพที่มีต่อพระองค์จนทำให้เกิดการเชื่อในเรื่องศาสนาคริสต์ การเกิดของพระเยซูขึ้นเริ่มจากดินแดนแถบปาเลสไตน์ ซึ่งชาวคริสต์ถือว่าเป็นดินแดนศักดิ์สิทธิ์ เพราะเป็นดินแดนเกิดของพระเยซู พระเยซูขึ้นเกิดในแผ่นดินของอิสราเอล โดยบิดาชื่อ “มาเรีย” (Maria) พระเยซูทรงใช้ชีวิตที่เมืองนาซาเรท ทรงสอนหลักธรรมในเรื่องการดำรงชีวิต ความเมตตา และรู้จักรักผู้อื่นการรักซึ่งกันและกัน รวมไปถึงทรงรักษาเยียวยาผู้ป่วยให้หาย และสอนให้เชื่อในชีวิตหลังความตายว่าหากทำความดีเมื่อสิ้นชีวิตก็จะได้ขึ้นสวรรค์

หลักคำสอนและการปฏิบัติตนของพระเยซู เป็นที่ยอมรับของประชาชนทั่วไปเป็นอันมาก เพราะเป็นหลักการที่ทำให้ชีวิตมีความสุข และทำให้มีจิตใจเบิกบาน ประกอบกับเมื่อจิตใจดี ทำให้ร่างกายก็ดีตามไปด้วย แต่หลักการของพระเยซูขึ้นมีลักษณะตรงกันข้ามกับชาวโรมันที่มีความคิดเห็นที่ต่างออกไปกันคนละข้าง และคนละมุมมอง เลยถูกมองว่าพระเยซูขึ้นปฏิบัติตนขัดแย้งกับแนวทางของสังคมในสมัยนั้น กล่าวหาว่าเป็นผู้ที่ต่อต้านการปกครองสมัยนั้น และถูกทางการจับตัวไปประหารและตรึงไม้กางเขนที่เมืองเยรูซาเลม หลังจากทีพระเยซูสิ้นพระชนม์ บรรดาสาวกที่เชื่อในหลักคำสอนของพระเยซู และศรัทธาในหลักปฏิบัติตนของพระเยซูยังมุ่งมั่นที่จะเผยแพร่หลักคำ

สอนของพระเยซูต่อไป แต่งกระจัดกระจายไปพื้นที่ต่างๆ เพื่อทำการพบปะและเผยแผ่หลักคำสอนของพระเยซู และต่างเชื่อกันว่าพระเยซูนั้นจะฟื้นคืนชีพขึ้นมาอีกครั้ง จึงทำให้สาวกต่างยังคงปฏิบัติตามคำสั่งสอนของพระเยซูต่อไป แต่สาวกของพระเยซูต้องหลบซ่อนตัวเองจากทหาร เพราะถ้าถูกทหารโรมันจับตัวได้จะถูกประหารชีวิต

จากความเชื่อและแรงศรัทธาจนกลายเป็นคริสต์ศาสนาที่มีผู้คนในสมัยนั้นนับถือและปฏิบัติตามหลักคำสอนของพระเยซูเป็นจำนวนมาก จึงเป็นจุดกำเนิดคริสต์ศาสนาเป็นครั้งแรก ในดินแดนแถบตะวันออกกลาง และความเชื่อนี้ก็ค่อยๆ หลังไหลเข้าไปทางฝั่งตะวันตก (แถบทวีปยุโรป) และในเขตการปกครองของโรมัน ชาวคริสต์ที่นับถือต้องทำการเผยแผ่ศาสนากันอย่างลับๆ เพื่อมิให้ทหารโรมันจับไปประหารชีวิตเพราะถือว่าเป็นพวกที่ไม่นับถือความเชื่อแบบโรมัน โดยการเจาะอุโมงค์ใต้ดินเป็นที่สำหรับใช้ประกอบกิจกรรมทางศาสนาซึ่งเรียกว่า “คูบิคูลา” (Cubicula) นับว่าเป็นสถานเริ่มต้นของศิลปะของศาสนาคริสต์ในยุคแรก

4.1.3 สถาปัตยกรรมคริสต์ศิลป์ตอนต้น

ศิลปะสมัยคริสต์ศิลป์ตอนต้นจะสร้างขึ้นเพื่อสนองความเชื่อและความศรัทธาต่อพระเจ้า เป็นสำคัญ เริ่มตั้งแต่ ค.ศ. 1-131 เป็นช่วงแรกที่เริ่มมีการนับถือพระเยซู และมีความเชื่อว่าพระเยซูจะกลับมา จึงมีการรวมตัวกันนับถือพระเยซูอย่างลับๆ ไม่สามารถเปิดเผยตัวเองได้ อันเนื่องมาจากขัดต่อการสั่งห้ามของชาวโรมัน เพราะถือว่าเป็นหลักการคำสั่งสอนที่ผิดหลักและเป็นภัยต่อชาวโรมัน ชาวคริสต์ศาสนาชาวใหญ่จึงต้องอยู่กันอย่างลับๆ และมีการสร้างอุโมงค์ใต้ดินเพื่อเป็นที่รวมตัวกันของผู้ที่นับถือพระเยซู และถือเป็นสถานที่สำหรับรำลึกถึงพระเยซู หรือเป็นที่อยู่อาศัยของผู้คนที่นับถือพระเยซูเลยก็ได้ อุโมงค์นี้ใช้เป็นที่อยู่อาศัย ใช้เป็นพื้นที่ทำกิจกรรมทางศาสนา ที่รวมกันของชาวคริสเตียนในการพบปะและทำกิจกรรมต่างๆ ซึ่งมีชาวคริสเตียนจำนวนมากที่เข้ามาใช้อุโมงค์ นี้ และก็เสียชีวิตอยู่ในอุโมงค์นี้มากมายเช่นกัน จึงมีการสร้างพื้นที่ภายในอุโมงค์นี้เป็นสุสานของชาวคริสเตียนผู้ที่เสียชีวิต การสร้างสุสานใต้ดินเพื่อเป็นที่รวมตัวกันและใช้หลบภัยจากทหารโรมัน มีชื่อเรียกเฉพาะว่า “คาตาโคมบ์” (Catacombs) จากการสำรวจพบศพมากกว่าสองล้านคน ภายในคาตาโคมบ์ ภายในกรุงโรมมีอุโมงค์อยู่หลายแห่ง บางแห่งยาวนับเป็นไมล์ๆ สลับคดเคี้ยว ภายในอุโมงค์จะมีการเจาะช่องสำหรับเก็บบรรจุศพเรียงรายกันไป เรียกว่า “โลคูลี” (Loculi) (ภาพ 4.1) โดยเป็นการเจาะช่องเข้าไปภายในผนังอุโมงค์ เข้าไปเป็นที่สำหรับบรรจุศพของชาวคริสเตียนที่เสียชีวิตอยู่ภายในอุโมงค์และยังมีช่องเล็กๆ ที่เรียกว่า “คูบิคูลา” (Cubicula) โดยช่องนี้นั้นทำขึ้น

เพื่อใช้เป็นที่พักผ่อนของชาวคริสเตียน หรือเป็นที่ใช้สวดมนต์ให้กับพระเจ้า โดยจะมีอยู่หลายแห่งภายในอุโมงค์ใต้ดิน และภายในคูบิคูลานี้ส่วนมากจะมีการเขียนงานจิตรกรรมด้วยวิธี เฟรสโก (fresco) ประดับตกแต่งฝาเพดานและผนังเพื่อเขียนเรื่องราวเกี่ยวกับพระเยซูหรือพระเจ้า เพื่อเป็นการแสดงถึงศรัทธาและความเคารพของชาวคริสเตียนที่มีต่อพระเจ้า

การที่ศาสนาคริสต์ได้ได้รับการยอมรับและประกาศให้เป็นศาสนาที่สามารถนับถือได้อย่างเสรี ทำให้คนที่นับถือศาสนาคริสต์ที่เก็บตัวและใช้อุโมงค์ใต้ดินทำกิจกรรมนั้นได้ขึ้นมาแสดงออกทางศาสนาได้อย่างอิสระ การใช้อุโมงค์ใต้ดินจึงเริ่มหมดบทบาทไป คริสต์ศาสนิกชนต่างพากันเริ่มแสวงหาสถานที่ในการรวมตัวกันประกอบพิธีกรรม และได้นำเอาบาซิลิกามาดัดแปลงเป็นอาคารที่ศาสนาแทน อุโมงค์ใต้ดินจึงหมดความหมาย ยังคงเหลือแค่เพียงงานศิลปกรรมภายในที่หลงเหลืออยู่ ภายในอุโมงค์ หรือที่เรียกว่า คาตาโคมบ์” (Catacombs) นั้นมักเป็นภาพที่มีรูปแบบคล้ายคลึงกัน มีวิธีการเขียนแบบรวดเร็ว เด็ดขาดปราศจากการลังเลใจ ไม่คำนึงถึงความสวยงามและรายละเอียดต่างๆ คงน่าจะเกิดจากพื้นที่ภายในนั้นเล็ก ไม่เหมาะสมกับการวาดรูป ภายในแสงสว่างไม่มากพอทำให้เห็นไม่ชัดเจน ละครวมมีวงวาดแบบจำกัด คนวาดจึงมีความลำบากในการวาดรูปเหล่านั้น ภายในอุโมงค์มีจิตรกรรมที่มีชื่อเสียงมากที่สุดนั้นอยู่ภายในใต้เพดานคาตาโคมบ์ เซนต์ปีโตรและมาเซลลิโน (Catacomb of Saints Pietro and Macellino) ซึ่งเป็นภาพเขียนในวงกลมตรงกลางมีรูปคนเลี้ยงแกะ ซึ่งหมายถึงพระเยซู กับรูปครึ่งวงกลมล้อมรอบนั้นเป็นประวัติของโจนาร์ ซึ่ง เป็นบุคคลที่ได้ชื่อว่าเป็นผู้รับผิดชอบนำเคราะห์ร้ายมาให้



ภาพ 4.1 Table of contents

หมายเหตุ : From Catacombs of Priscilla, by Akanksha Choudhary ,n.d.

<https://thebettervacation.com> (<https://thebettervacation.com/>) .



ภาพ 4.2 Table of contents

หมายเหตุ : From Catacombs of Priscilla, by Akanksha Choudhary ,n.d.

Thebettervacation.com (<https://thebettervacation.com/>) .

ห้องคูบิกูลา (Cubicula) เป็นส่วนที่สำคัญในการใช้ทำกิจกรรมทางศาสนา โดยมักจะมีการตกแต่งภาพวาดจิตรกรรมต่างๆ ภายในบริเวณนี้ โดยจะเป็นเรื่องราวเกี่ยวกับพระเยซูในการเผยแผ่คำสั่งสอนและเรื่องราวที่พระเยซูจะกลับมาเกิดใหม่ โดยเป็นการเขียนรูปแบบลักษณะปูนเปียกหรือที่เรียกว่า เฟรสโก้ (fresco) ซึ่งเป็นวิธีการเขียนสีบนปูนที่ยังไม่แห้งดี เมื่อปูนแห้งสีที่เขียนก็จะแห้งตามและติดคงทนเข้าไปกับปูนที่ฉาบผิวนั้น การตกแต่งแบบนี้จะเห็นมาภายในผนังและฝ้าเพดานภายในคาตาโคมป์ (Catacombs) (ภาพ 4.2)

จากการเผยแผ่ศาสนาคริสต์อย่างยาวนานและเหนียวแน่น มีผู้คนเริ่มนับถือในคริสต์ศาสนามากขึ้นและเริ่มเป็นที่ยอมรับจากบุคคลชั้นสูง และในที่สุดกษัตริย์โรมันก็เริ่มศรัทธาในคำสั่งสอนของพระเยซูและทรงเลื่อมใสในคริสต์ศาสนา โดยจักรพรรดิคอนสแตนตินมหาราช ทรงประกาศอิสรภาพให้แก่ประชาชนในการนับถือศาสนาคริสต์ ในปี ค.ศ.313 จึงทำให้คริสต์ศาสนาไม่ต้องหลบซ่อนตัวในการนับถือศาสนาอีกต่อไป และเริ่มมีการสร้างอาคารบ้านเรือนที่มีความเกี่ยวข้องกับการนับถือศาสนาคริสต์เกิดขึ้นมากมาย เพื่อตอบสนองการใช้งานสำหรับการเผยแผ่ศาสนาหรือเป็นที่รวมตัวการทำพิธีกรรมต่างๆ ทางศาสนา งานสถาปัตยกรรมของชาวคริสต์ได้เริ่มขึ้นอย่างค่อยเป็นค่อยไป เมื่อได้รับอิสรภาพแก่คริสต์ศาสนิกชน มีการสร้างที่ประชุมทางศาสนา (Christian Basilica) บาสซิลิกาเป็นรูปแบบของงานสถาปัตยกรรมโรมัน แต่ดัดแปลงมาเพื่อเป็นที่ประชุมทางศาสนา หรือมีการ

ดัดแปลงอาคารเดิมของชาวโรมันมาทำเป็นสถานที่ประกอบพิธีกรรมทางศาสนาซึ่งที่เรียกว่า “โบสถ์บาซิลิกา” (Basilica Churches) อาคารทางศาสนาในยุคแรกคงเป็นระบบงานอาคารแบบโรมันที่เป็นระบบเสาและโค้ง (Arch) ผนังอาคารจะหนา (Pier) การใช้พื้นที่ภายในมีการจัดรูปแบบให้ตรงตามวัตถุประสงค์การใช้งานโดยมีการแบ่งพื้นที่และจัดสัดส่วนของประชาชนและนักบวชที่ชัดเจน

ในช่วงแรกของการสร้างอาคารทางศาสนาคริสต์นั้น ไม่ได้เน้นความใหญ่โตมาก แต่จะเน้นให้เป็นการสร้างอาคารเพื่อประกอบพิธีกรรมทางศาสนาและการดึงผู้คนเข้ามาสักการบูชา ภายในอาคารจะมีการประดับให้มีความสวยงาม ประดับหินสี และมีเสาเรียงรายภายในเป็นแถวๆ แบบอาคารกรีกโรมัน มีช่องทางเดินด้านข้าง โครงสร้างหลังคาเป็นแบบทรงโค้งอยู่คู่ขนาน 2 ด้าน มีเสาก่อด้วยหินขนาดใหญ่รองรับตั้งหลังคา แต่สำหรับภายนอกอาคารมักปล่อยให้มีความเรียบง่าย ไม่มีลวดลายใดๆ ผนังอาคารโดยพื้นฐานจะประกอบไปด้วย 2 ลักษณะ คือ แบบแนวยาว และแบบศูนย์รวม โดยมีแม่แบบมาจากการสร้างอาคารแบบกรีกโรมัน โดยแบบแนวยาวนั้นดัดแปลงมาจากผังอาคารแบบบาซิลิกาของโรมัน และแบบศูนย์รวมหรือแบบกลมเข้ามามีบทบาทแทนที่ โดยจะถูกสร้างเพื่อเป็นที่สำหรับเป็นอนุสรณ์สถานของบุคคลที่สำคัญของศาสนาคริสต์ และมีบางส่วนถูกนำมาเป็นผังอาคารโบสถ์ด้วยและกลายเป็นต้นแบบของรูปแบบศิลปะแบบไบแซนไทน์ในที่สุด

อาคารที่นำมาใช้เป็นศาสนาสถานในยุคแรกของคริสต์ศาสนานั้น จะดัดแปลงอาคารของชาวโรมันมีทำเป็นอาคารทางศาสนาโดยมีลักษณะพื้นที่ภายใน และการใช้พื้นที่ต่างๆ ดังนี้

โถงกลาง (Nave) เป็นพื้นที่โถงกลางตามความยาวตรงกลาง เป็นศูนย์กลางของผู้ที่เข้ามาประกอบพิธีใช้ยื่นและนั่งขณะมีพิธีทางศาสนา

โถงข้าง (Side aisles) เป็นโถงด้านข้างทั้งด้านซ้ายและด้านขวา เป็นส่วนที่สำหรับผู้ที่เข้าประกอบพิธีกรรมทางศาสนาใช้นั่งหรือยืน เช่นเดียวกัน และแบ่งส่วนไว้สำหรับเป็นทางเดินด้านข้าง

โถงคั่น (Narthex) ระหว่างโถงกลาง กับโถงข้าง กับพื้นที่เปิดโล่ง (Atrium) เป็นส่วนที่เข้าประกอบพิธีกรรมทางศาสนา

ส่วนเวทีย (Transept) เป็นพื้นที่ส่วนท้ายของอาคารมีลักษณะเป็นรูปไม้กางเขนยกพื้นสูง ให้ฝ่ายสงฆ์ใช้ประกอบพิธีกรรม โดยสามารถใช้พื้นที่ได้ทั้งซ้ายและขวา

โถงหน้า (Atrium) เป็นพื้นที่ของส่วนด้านหน้าของอาคารก่อนเข้าถึงภายในอาคาร จะไม่มีการปกคลุมหลังคา หรือไม่มีหลังคา จะเป็นพื้นที่เปิดโล่ง (Open court) เพื่อให้มีแสงสว่างจากท้องฟ้าในบริเวณนี้ โดยมักจะใช้เป็นพื้นที่ทำกิจกรรมต่างๆ ก่อนเข้าไปภายในตัวอาคาร

ส่วนหลังสุด (Apse) เป็นพื้นที่ที่มีหลังคาคลุมเป็นรูปโค้งหรือรูปทรงกลม (Dome) จะอยู่ท้ายสุดของอาคาร ส่วนนี้จะใช้เป็นวอนอยู่หลังแท่นบูชา (Altar) เป็นที่ของสงฆ์ชั้นผู้ใหญ่อยู่ อาคารโบสถ์ทางศาสนาส่วนใหญ่จะมีแสงสว่างเข้ามาบริเวณหลังคาตรงกลางโบสถ์ โดยมักจะเป็นผนังโค้งหลายๆ โค้ง เพื่อการถ่ายเทน้ำหนักลงสู่เสา โบสถ์หลายแห่งจะมีลักษณะผังอาคารเป็นหลายรูปแบบ เช่น รูปวงกลม รูปแปดเหลี่ยม รูปกากบาท โดยมีแกนกลางแนวตั้ง ตรงกลางเป็นแบบสมมาตรา ซึ่งมักจะเรียกว่า “เซ็นทรัลไทล์” (Central type) แต่ก็มีผังอาคารเป็นรูปแบบสี่เหลี่ยมผืนผ้าตัดเหลี่ยมคล้ายกับรูปกากบาทหรือรูปร่างคล้ายไม้กางเขน แบบนี้จะเรียกว่า “แบบบาซิลิกา” (Basilica type) โดยได้รับความนิยมมากกว่าเพราะมีพื้นที่การใช้งานได้ดีกว่าแบบอื่นๆ (ภาพ 4.3)

อาคารทางศาสนาหรือโบสถ์ต่างๆ จะใช้ออกแบบให้มีเพดานสูง และมีการเจาะช่องหน้าต่างบริเวณด้านบนเพื่อให้มีแสงสว่างส่องผ่านเข้ามาบริเวณภายใน ซึ่งจะทำให้บริเวณภายในอาคารนั้นสว่าง ถึงแม้อาคารจะมีความยาวลึกก็ตาม ในระบบโครงสร้างอาคารนั้น มีรากฐานอาคารมาจากโรมันซึ่งมีวิธนาการการสร้างอาคารที่ยอดเยี่ยมโดยมักใช้หินมาทำเป็นฐานรากอาคาร ทำให้โครงสร้างมีความแข็งแรง ภายในอาคารมักนิยมปูพื้นด้วยโมเสก และมีการทำลายต่างๆ ให้มีความสวยงาม ผังอาคารจะก่อด้วยอิฐที่ลือมาจากการสร้างอาคารโรมันเดิม หลังคาเป็นจั่วโครงสร้างไม้และถักขนาดใหญ่ และมีการผสมผสานด้วยโครงสร้างโดม (Dome) ซึ่งจะอยู่บริเวณด้านท้ายของโบสถ์ หลังคาจะปูหลังคาด้วยวัสดุกระเบื้องดินเผาสีแดงหรือน้ำตาลแดง หรือข้างอาคารจะมีการมุงทับด้วยแผ่นทองแดงหรือแผ่นตะกั่วทับอีกชั้นหนึ่ง

การตกแต่งภายในอาคารในสมัยนี้นั้นมักจะตกแต่งพื้นด้วยมอสกต่าง ๆ ซึ่งเป็นการเอาหินอ่อนที่แตกหักเป็นชิ้นเล็ก นำมาตัดแต่งและมารูทำเป็นพื้นต่างแต่งตามลวดลายต่างๆ การนำโมเสกมาใช้ประดับพื้นและผนัง รวมไปถึงเพดานของตัวโบสถ์ บริเวณที่เป็นโดมและหลังคาโค้ง (Vault) และที่โหล่งของส่วนโค้งทั้งสองข้าง ส่วนเสานั้นจะมีการประดับด้วยโมเสกเช่นเดียวกัน โดยการตกแต่งด้วยโมเสกนั้น จะมีการสัญลักษณ์ต่างๆ ด้วยโมเสกแสดงถึงความหมายต่างๆ ตามความเชื่อของศาสนาคริสต์ เช่น การทำโมเสกรูปสมอเรือ นั้นหมายถึง ความหวัง รูปเรือหมายถึง โบสถ์ รูปนกยูงหมายถึง ชีวิตในภพหน้า รูปถ้วย นั้นหมายถึงถ้วยและจานรองถ้วยที่พระเยซูใช้ในการทานอาหารมื้อสุดท้าย (The last supper) โดยการนำโมเสกมาทำเป็นลวดลายต่างๆ นั้นนับว่าเป็นการดัดแปลงเอาเศษวัสดุหินอ่อนมาทำให้เกิดประโยชน์ และเป็นการสื่อสารงานศิลปะสำหรับศาสนาคริสต์ที่ผู้ที่ทำนั้นคงจะหวังให้รูปแบบงานศิลปะนั้นสามารถคงทนถาวรมากกว่า การเขียนภาพสีโดยทั่วไป

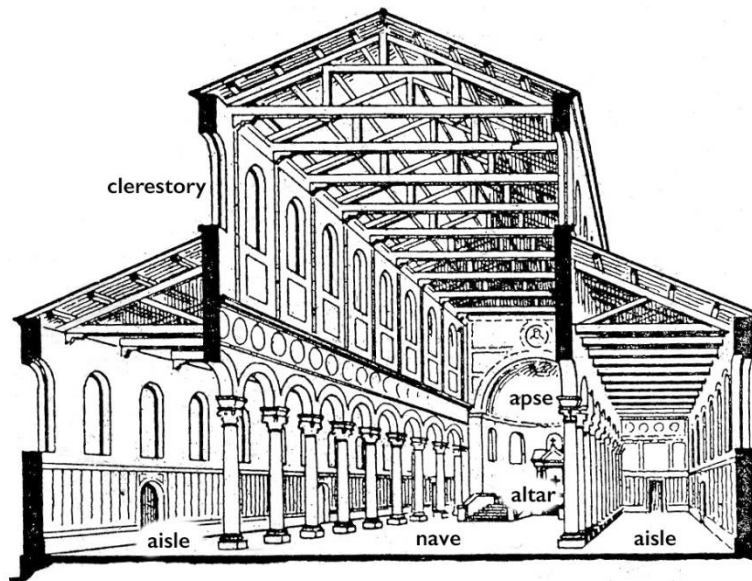

ภาพ 4.3 Elements of a Christian basilica

หมายเหตุ : From The origins of Byzantine architecture, by ROBERT G. OUSTERHOUT ,2020. smarthistory (<https://smarthistory.org/origins-of-byzantine-architecture/>)

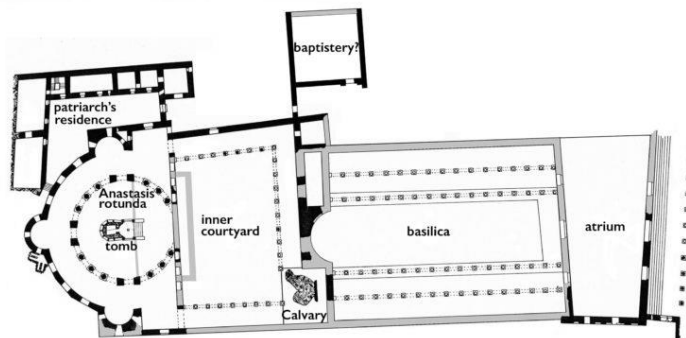
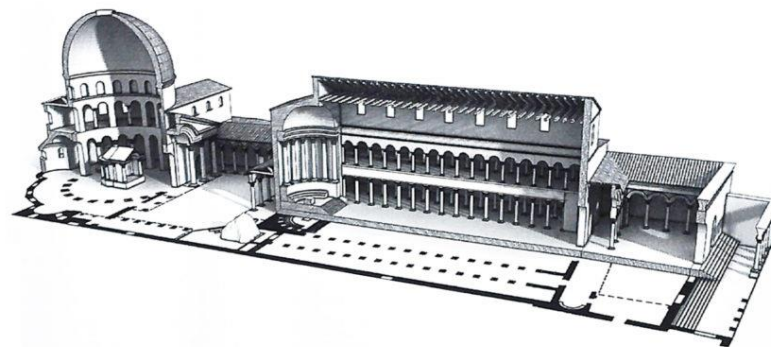

ภาพ 4.4 Restored plan and hypothetical section, church of the Holy Sepulchre

หมายเหตุ : From Catacombs of Priscilla, by Akanksha Choudhary ,n.d. Thebettervacation.com (<https://thebettervacation.com/>)

4.1.3.1 โบสถ์เซนต์ปีเตอร์ (Old St Peters) เป็นอาคารที่นำรูปแบบบาซิลิกาของโรมันถูกนำมาใช้เป็นอาคารทางศาสนา มีแผนผังรูปตัวที (T) บันไดด้านหน้าเข้าสู่ประตูใหญ่ ผ่านเข้าไปเป็นลานโล่ง ด้านข้างจะมีทางเดินมาหลังคา ตรงกลางลานมีน้ำพุสำหรับผู้มาประกอบพิธีกรรมล้างมือ ถัดไปจะเป็นตัวโบสถ์ ภายในซ้ายขวา จะเป็นที่นั่งฟังธรรมเรียกว่า “ไอส์ล” (Aisle) จากประตูถึงแท่นบูชาทางเดินกว้างเรียกว่า “เนฟ” (Nave) ห้องสุดท้ายสุดเป็นพื้นที่อาคารมีแท่นบูชาเรียกว่า “ทรานเซพท์” (Transept) (ภาพ 6.4) โบสถ์เซนต์ปีเตอร์ สถาปัตยกรรมยุคคริสเตียนตอนต้นจะมีผังอาคารเป็นรูปไม้กางเขนล่างยาว คือมีลักษณะทรงกากบาทและมีส่วนด้านหนึ่งของปลายจะยื่นยาวกว่าเพื่อ มีรูปทรงคล้ายกับไม้กางเขนที่ใช้ตรึงพระเยซูของทหารโรมัน ซึ่งเรียกว่า “ผังรูปไม้กางเขนแบบลาติน” (Latin Cross Plan) ซึ่งมีมาจากความที่พระเยซูถูกตรึงไม้กางเขน โดยกลายมาเป็นสัญลักษณ์ที่สำคัญของศาสนาคริสต์ จากความคล้ายกับไม้กางเขนนั่น จึงอาจเรียกผังอาคารแบบนี้ว่า “ผังแบบไม้กางเขน” (Cruciform Plan)

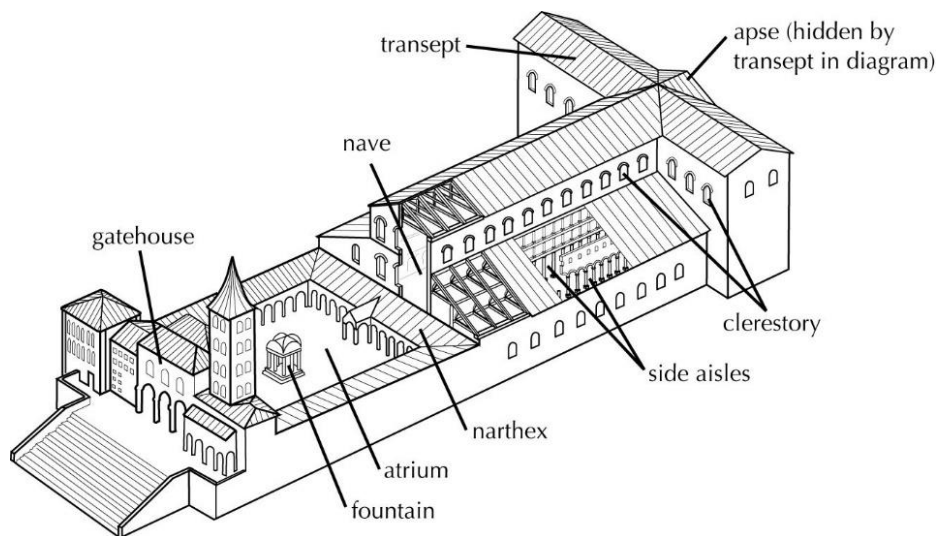

ภาพ 4.5 Table of contents

หมายเหตุ : From Catacombs of Priscilla, by Akanksha Choudhary ,n.d.

Thebettervacation.com (<https://thebettervacation.com/>) CC BY-NC-ND.



ภาพ 4.6 Old St Peters

หมายเหตุ : From Catacombs of Priscilla, by Akanksha Choudhary ,n.d.

Thebettervacation.com (<https://thebettervacation.com/>)

งานสถาปัตยกรรมโดยทั่วไปของศิลปะสมัยคริสต์เตียนตอนต้นนั้น จะมีลักษณะเหมือนแบบของโรมัน แต่เมื่อมีการเปรียบเทียบกับรูปแบบงานศิลปะแบบโรมันแล้วจะมีลักษณะที่ดูหยากกว่า แต่มีลักษณะที่มีความแข็งแรง เป็นแท่งที่ตันกว่า มีหน้าที่การใช้งานหรือประโยชน์ใช้สอยดีกว่า เพราะจะเน้นในเรื่องการใช้งานอย่างแท้จริง ภายในมีการตกแต่งด้วยสีฉันทามากมายสวยงาม ส่วนประดับตกแต่งอาคารภายนอก จะมีการสร้างหอร่องโค้งแบบต่อเนื่องกัน (Arcades) ภายนอกดูอาคารแบบเรียบง่าย ส่วนภายในผนังจะถูกปิดทับด้วยหินอ่อน โมเสกแก้ว ทำให้เกิดแสงสะท้อนดูแวววาว กระจกตา เหนือแท่นพิธี จะทำหลังคาเป็นซุ้มโค้งคลุมตกแต่งให้ดูหรูหรา น่าศรัทธาอย่างยิ่ง โดยสรุปและรูปแบบงานสถาปัตยกรรมที่เด่นชัดของงานสถาปัตยกรรมแบบคริสต์เตียนตอนต้นนั้น เป็นการได้รับอิทธิพลจากสถาปัตยกรรมแบบโรมัน แต่มีพัฒนาการในการก่อสร้างที่เป็นเอกลักษณ์ส่วนตัว และพอที่จะแยกความเป็นเอกลักษณ์ของสถาปัตยกรรมแบบได้คือ

1. หลังคามักทำด้วยกระเบื้องดินเผา
2. ผนังอาคารเป็นแบบไม้กางเขน

3. มีการเปลี่ยนการใช้ อาร์ชित्रเฟ (Architrave = กรอบประตูสี่เหลี่ยม) มาเป็น อาร์ชิวโวลท์ (Archivolt= กรอบประตูด้านบนโค้ง) ซึ่งได้รับอิทธิพลจากตะวันออกกลาง
4. หัวเสาเป็นแบบคอรีนเทียนแต่แก้ไขให้รูปทรงดูง่ายไม่มีลายและซับซ้อน

สถาปัตยกรรมไบแซนไทน์

ศิลปะไบแซนไทน์ (Byzantium Art) อยู่ในบริเวณแถบยุโรปตะวันออก (ประเทศตุรกีในปัจจุบัน) เริ่มต้นจากถูกสร้างขึ้นโดยชาวประมงเชื้อสายกรีก ที่อพยพมาตั้งถิ่นฐานมาก่อนเดิม และถูกจักรวรรดิโรมันแห่งกรุงโรมรุกรานในเวลาต่อมา โดยจักรวรรดิโรมันมองว่าเป็นพื้นที่ที่มียุทธศาสตร์ที่สำคัญ ทั้งในทางการค้าและการรบ จักรพรรดิคอนสแตนตินมหาราช ทรงสร้างเมืองใหม่ ณ เมืองไบแซนไทน์ ตั้งชื่อตามพระนามของพระองค์ว่า “คอนสแตนติโนเปิล” และเรียกเมืองใหม่นี้ว่า จักรวรรดิโรมันตะวันออก หรือจักรวรรดิไบแซนไทน์ มีศูนย์กลางการปกครองอยู่ที่กรุงคอนสแตนติโนเปิล ส่วนจักรวรรดิโรมันตะวันตกมีศูนย์กลางการปกครองอยู่ที่กรุงโรม หลังจากการแบ่งจักรวรรดิโรมันออกเป็น 2 ส่วน คือ จักรวรรดิโรมันตะวันออก มีศูนย์กลางการปกครองกรุงคอนสแตนติโนเปิล และจักรวรรดิโรมันตะวันตก มีศูนย์กลางการปกครอง อยู่ที่กรุงโรม จึงทำให้มีการแบ่งศาสนาคริสต์ออกเป็น 2 นิกายคือ กรุงโรม คือนิกายคาทอลิก (Catholic Church) และกรุงคอนสแตนติโนเปิล คือนิกาย (Greek Orthodox)

ในคริสต์ศักราช 476 จักรวรรดิโรมันได้ถูกอารยชนยิวตีทำให้อาณาจักรโรมันตะวันตกนั้นล่มสลายลง แต่อณาจักรโรมันตะวันออกนั้นสามารถที่จะครองความยิ่งใหญ่อยู่ได้ ประชาชนโรมันจากกรุงโรมได้อพยพมาอาศัยอยู่ในกรุงคอนสแตนติโนเปิลแทนกรุงโรม ด้วยทำเลที่ตั้งมีความเหมาะสมกับการค้าและการตั้งรับข้าศึก มีป้อมปราการที่แข็งแรง จึงทำให้ยากแก่การถูกโจมตีและยึดของข้าศึก กรุงคอนสแตนติโนเปิลสามารถที่จะปกครองผู้คนและมีความยิ่งใหญ่มาตลอดจนถึงในคริสต์ศตวรรษที่ 10 จักรวรรดิไบแซนไทน์ก็ถูกพวกเซลจุกเติร์ก (Seljuk Turks) เข้ายึดครองและกลายเป็นจุดสิ้นสุดแห่งจักรวรรดิที่ยิ่งใหญ่ของชาวโรมัน

4.2 ศิลปะไบแซนไทน์

ศิลปะไบแซนไทน์ (Byzantium architecture) สืบเนื่องมาจากประวัติศาสตร์การเกิดของไบแซนไทน์ที่คนดั้งเดิมเป็นชาวประมงที่มีเชื้อสายกรีก และได้มีการอพยพมาจากทางเหนือ และมาตั้งถิ่นฐานทางตะวันออกโดยมีที่มั่นที่กรุงคอนสแตนติโนเปิล ด้วยความได้เปรียบของพื้นที่ จึงทำให้เมืองนั้นเป็นจุดยุทธศาสตร์ที่ดีในการตั้งเมืองรับการตั้งรပ်ผู้ต่อสู้ ชาวโรมันจึงย้ายเมืองหลวงมีอยู่ในที่แห่งนี้ ด้วยสภาพภูมิอากาศสถาปัตยกรรมไบแซนไทน์จึงถูกพัฒนาขึ้น และมีรูปแบบของงานศิลปกรรมเป็นของตัวเอง การก่อสร้างอาคารที่ใช้หินปูนในการสร้างนั้นสามารถแห้งง่าย จึงทำให้สามารถที่จะสร้างอาคารใหญ่ๆ ได้เป็นอย่างดี ประกอบด้วยกรุงคอนสแตนติโนเปิลเป็นเมืองท่าที่สำคัญ และสามารถนำวัสดุอุปกรณ์จากหลายแห่งมาใช้ในการสร้างสิ่งปลูกสร้างหรืองานศิลปะได้เป็นอย่างดี การสร้างงานสถาปัตยกรรมจึงถูกออกแบบให้มีความเหมาะสมกับพื้นที่ การออกแบบจึงมีการใช้อาคารทรงโดมมาเป็นองค์ประกอบหลักเพื่อเป็นการนำความร้อนขึ้นด้านบน ทำให้บริเวณภายในอาคารด้านล่างนั้นเย็นสบาย ส่วนงานศิลปะมีการรับเอาวัฒนธรรมของชาวกรีกมาเป็นต้นแบบผสมผสานร่วมกับวัฒนธรรมอื่นๆ มีการพัฒนาการอย่างยาวนานตั้งแต่ยุคเริ่มแรกไปจนถึงยุคเปลี่ยนแปลงไปสู่ศิลปะเรอเนซอง

4.2.2 ศาสนาความเชื่อไบแซนไทน์

ศาสนาและความเชื่อในยุคไบแซนไทน์นั้น คริสตศาสนานั้นเป็นที่ยอมรับของคนเกือบทั้งหมดในแถบยุโรป หลังจากจักรวรรดิโรมันได้รับและเอาศาสนาคริสต์เป็นศาสนาหลักในความเชื่อและการเคารพอย่างสูง ซึ่งเป็นการต่อเนื่องจากยุคคริสต์เตียนตอนต้นที่จักรพรรดิคอนสแตนตินทรงประกาศการให้ศาสนาคริสต์นิกายโรมันคาทอลิกเป็นศาสนาที่ถูกต้องตามกฎหมายและพระองค์เองก็ทรงนับถือศาสนาคริสต์ด้วยเช่นเดียวกัน ทำให้ศาสนาคริสต์จึงเป็นศาสนาหลักของความเชื่อจักรพรรดิคอนสแตนตินทรงสร้างเมืองหลวงแห่งใหม่ของจักรวรรดิโรมันที่มีชื่อว่า กรุงคอนสแตนติโนเปิล และเมืองนี้เองเปรียบเสมือนกับเมืองหลวงที่เทียบเท่ากับกรุงโรม จึงทำให้เกิดการแบ่งการปกครองออกเป็น 2 ส่วนคือ กรุงโรม เป็นเมืองหลวงโรมันตะวันตกและกรุงคอนสแตนติโนเปิลเป็นเมืองหลวงของโรมันตะวันออก จากการเกิดเมืองหลวงของโรมันขึ้นถึงสองเมืองทำให้มีการแบ่งความเชื่อของศาสนาคริสต์ออกเป็น 2 นิกายก็คือ นิกายคาทอลิก (Catholicism) เป็นนิกายสาย

อนุรักษ์นิยมและสายปฏิรูปด้านความเป็นสากลในศาสนาคริสต์ฝั่งโรมันตะวันตกและนิกายออร์ทอดอกซ์ (Orthodoxy) เป็นนิกายสายอนุรักษ์นิยมด้านจารีตดั้งเดิมในศาสนาคริสต์โรมันตะวันออก

ด้วยการแพร่กระจายของศาสนาคริสต์ไปอย่างกว้างขวางทั่วทั้งดินแดนยุโรปตะวันออกจักรวรรดิโรมันได้นำคริสต์ศาสนานิกายออร์ทอดอกซ์ ไปเผยแพร่อย่างมากที่ให้อิทธิพลในหลายพื้นที่ที่อยู่ภายใต้การปกครองของโรมันต่างนับถือศาสนาคริสต์ จึงทำให้ยุคไบแซนไทน์เป็นยุคที่รุ่งเรืองของการเผยแพร่ศาสนาคริสต์และกรุงคอนสแตนติโนเปิลเป็นศูนย์กลางของการเผยแพร่โดยสร้างความเจริญรุ่งเรืองไปนับพันปี การล่มสลายของจักรวรรดิไบแซนไทน์เกิดขึ้นหลังจากที่กรุงคอนสแตนติโนเปิลถูกรุกรานจากชนเผ่าเติร์กหรือเซลจุกเติร์กในช่วงคริสต์ศตวรรษที่ 11 เป็นต้นมา โดยชนเผ่าเติร์กเริ่มขยายอำนาจและการปกครองขึ้นเรื่อยๆ และในพื้นที่บางส่วนของอาณาจักรไบแซนไทน์จนทำให้เกิดสงครามครูเสดขึ้น ระหว่างศาสนาคริสต์และศาสนาอิสลาม จนในที่สุดจักรวรรดิไบแซนไทน์ก็ต้องพ่ายแพ้แก่จักรวรรดิออตโตมันของชาวเติร์ก ด้วยการถูกยึดโดยสุลต่านเมห์เหม็ดที่ 2 ของจักรวรรดิออตโตมันในคริสต์ศักราชที่ 1453 ซึ่งเป็นกลุ่มที่นับถือศาสนาอิสลามเข้ามายึดและเปลี่ยนรูปแบบความเชื่อของคนให้มานับถือศาสนาอิสลาม

4.2.3 สถาปัตยกรรมสมัยไบแซนไทน์

ศิลปะไบแซนไทน์ (Byzantium architecture) สืบเนื่องมาจากศิลปะคริสต์ศิลป์ตอนต้น ซึ่งสร้างเพื่อตอบสนองศรัทธาต่อพระเจ้าและศาสนา ได้รับอุดมคติและปรัชญาของกรีก นำไปสู่การนับถือศาสนาคริสต์ศาสนา และเกิดการสร้างอาคารที่สำคัญพิธีกรรมทางศาสนา สถาปัตยกรรมไบแซนไทน์ มีการผสมผสานความคิดของโรมันตะวันตกและโรมันตะวันออก จึงเกิดผังอาคารเป็นรูปกากบาทแบบกรีก (Greek Cross) ที่มีแขนทางเขนยาวเท่ากันทั้ง 4 ด้าน รวมทั้งการสร้างโดมบนพื้นที่รูปสี่เหลี่ยมจัตุรัส ในระบบโครงสร้างสถาปัตยกรรมศิลปะไบแซนไทน์นิยมใช้ระบบโค้ง (Arch) และมีระบบเสาและคานบาง งานสถาปัตยกรรมใช้ระบบโค้งกลม (Dome) เป็นส่วนใหญ่ การออกแบบผังอาคารแบบกลม (Central plan) หลายๆ เหลี่ยมหรือรูปแบบไม้กางเขน โครงหลังคาทรงกลม (Dome) ขนาดใหญ่มากถูกรองรับด้วยเสี้ยวสามเหลี่ยม (Pendentives) แบบๆหลายๆ ตัวผนังอาคารจะก่อด้วยหินก้อนใหญ่ แล้วปิดทับด้วยหินอ่อนหรือ โมเสก (glass mosaics)

สถาปัตยกรรมศิลปะไบแซนไทน์ มีระบบผังพื้นที่เป็นรูปแบบเฉพาะโดยมีลักษณะผังแบบสี่เหลี่ยมจัตุรัส หรือแบบกากบาทด้านเท่า (Greek cross) เพดานจะเป็นเพดานแบบอุโมงค์โค้ง (Vault) หรือโค้งแบบกากบาท (Groin vaults) หรือโค้งกลม (Dome) ภายใต้โค้งจะมีการประดับ

ตกแต่งด้วยแผ่นโมเสกหรือฉาบปูนและทาทับด้วยสี (ภาพ 6.6) สถาปัตยกรรมไบแซนไทน์สมัยแรก เป็นสมัยที่รุ่งเรืองอย่างรวดเร็ว เป็นการเริ่มต้นของศิลปะไบแซนไทน์ (Byzantium art) เริ่มต้นคริสต์ศักราช 526-565 และมีการพัฒนาต่อยอดรูปแบบให้มีความเป็นเฉพาะของตัวเองมากขึ้น การสร้างระบบโดมกลมขนาดใหญ่ผสมผสานกับผังอาคารที่เป็นสี่เหลี่ยมจัตุรัส ทำให้เกิดการพัฒนาคอร์สสร้างที่ทันสมัยมากกว่าของโรมัน ที่ใช้ระบบโดมแต่ผังอาคารเป็นทรงกระบอก (ภาพ 6.7)

ในอีกหนึ่งแนวความคิดของรูปแบบอาคารที่ถูกสร้างแบบทรงกลมก็คือ สัญลักษณ์แห่งสวรรค์ ที่ชาวคริสต์เถียนให้ความสำคัญเอาไว้ การสร้างอาคารแบบผังกลมและมีหลังคาคลุมวัตถุที่เป็นสิ่งสำคัญ ผังจึงถูกออกแบบให้มีลักษณะการเป็นศูนย์กลาง ซึ่งเป็นผังที่นิยมในยุคคริสต์เถียนตอนต้น การสร้างความเป็นศูนย์กลางด้วยชุดโครงสร้างแบบกลมถูกผสมผสานเข้ากับผังอาคารแบบบาซิลิกาของโรมัน จึงทำให้เกิดการผสมผสานรูปแบบโครงสร้างใหม่ และเป็นที่ยอมรับสร้างอาคารแบบศูนย์กลางกลมแบบจตุรัสภายใน และมีหลังคาทรงโดมคลุมเหนือบริเวณพื้นที่ว่างจตุรัสภายใน เกิดระบบโครงสร้างแบบใหม่ที่เรียกว่า “เพนเดนทีฟ”(Pendentive)

ด้วยการเริ่มต้นของงานสถาปัตยกรรมของคริสต์ศาสนา ที่เริ่มต้นด้วยการดัดแปลงอาคารเดิมมาใช้เพื่อเป็นอาคารทางศาสนา มีการเปลี่ยนแปลงการใช้อาร์ชีเทรฟ (Architrave =กรอบประตูสี่เหลี่ยม) มาเป็นอาร์ชีโวลท์ (Archivolt=กรอบประตูด้านบนโค้ง) ทำให้รูปแบบงานนั้นเปลี่ยนไปจากรูปแบบอาคารแบบโรมันมากขึ้น ด้วยการพัฒนารูปแบบอาคารที่มีการใช้ผังอาคารแบบแบบกากบาทด้านเท่า (Greek cross) เป็นต้นแบบที่สำคัญของไบแซนไทน์ อาคารจึงถูกออกแบบให้มีโดมตรงกลางขนาดใหญ่ได้อย่างง่าย ผังอาคารมีความสมดุลระหว่างผังที่เป็นแบบด้านเท่ากับรูปทรงโดม จึงทำให้นักออกแบบสามารถออกแบบเสารองรับหลังคาและสามารถรับน้ำหนักได้อย่างแท้จริง จึงทำให้รูปแบบแบบกากบาทด้านเท่า (Greek cross) นับว่าเป็นแบบฉบับของไบแซนไทน์แท้ๆ และได้กลายมาเป็นแบบสถาปัตยกรรมของชาติเอเชียกลางในยุคต่อๆ มา

ด้วยการอธิบายถึงการออกแบบอาคารแบบกากบาทด้านเท่า (Greek cross) กับโดมที่กลายมาเป็นเอกลักษณ์ของสถาปัตยกรรมไบแซนไทน์ก็คงที่จะต้องอธิบายถึงการออกแบบและการแก้ปัญหาของโครงสร้างอาคาร ที่นำโครงสร้างสองรูปแบบมาผสมผสานและเกิดโครงสร้างที่เรียกว่า “เพนเดนทีฟ”(Pendentive) โครงสร้างแบบนี้นักออกแบบของไบแซนไทน์นั้นสามารถออกแบบและทดลองสร้างโครงสร้างแบบนี้ และประสบความสำเร็จสามารถสร้างอาคารขนาดใหญ่ได้และยิ่งใหญ่มากก็คือ วิหารเซนต์ โซเฟีย ถึงแม้ว่าโครงสร้างแบบโดมนั้นจะมีการสร้างขึ้นในสมัยโรมันแล้วนั้นก็ คือ วิหารแพนเธออน (Pantheon) แต่รูปแบบผังนั้นเป็นทรงกระบอก จึงทำให้โครงสร้างนั้นลงตัวแต่โดมของไบแซนไทน์นั้นใช้ระบบโวลท์ตั้งอยู่บนฐานที่มีแผ่นผังสี่เหลี่ยม จากวิธีการนี้นั้นการกระจายแรงของโดมจึงต้องมีการถ่ายเทแรงออกไปสู่พื้นที่ที่ถูกกำหนดไว้ที่เรียกว่าเพนเดนทีฟ ซึ่งเป็น

ที่รวมแรงหรือน้ำหนักของโดมถ่ายลงสู่เสาผ่านโครงสร้างแบบโวลท์ และถ่ายลงสู่เสาอาคารอีกที่หนึ่ง และรูปแบบการออกแบบเช่นนี้จึงได้รับความนิยมและถูกนำไปสร้างอาคารทางศาสนาอีกมากมาย และได้นำรูปแบบนี้พัฒนาต่อยอดการออกแบบไปเกิดการสร้างโดมหลายโดมประกอบกันภายในอาคารเดียว จึงกลายเป็นเอกลักษณ์ของรูปแบบสถาปัตยกรรมไบแซนไทน์ที่มีการสร้างโดมหลักขนาดใหญ่ และการสร้างโดมบริเวณขึ้นประกอบหลายๆ โดมซึ่งเป็นผลที่ได้จากการคิดค้นระบบโครงสร้างแบบเพนเดนที่นั่นเอง

ด้วยการออกแบบระบบสถาปัตยกรรมแบบไบแซนไทน์ที่มีต้นแบบจากงานสถาปัตยกรรมแบบโรมัน จึงทำให้รูปแบบอาคารมีการพัฒนาจากอาคารโรมัน ซึ่งทฤษฎีและโครงสร้างผนวกด้วยโดมละสี่สันแบบตะวันออก จึงสามารถพออธิบายถึงลักษณะทั่วไปได้ เช่น ผังพื้นอาคารแบบวงกลมแปดเหลี่ยม หรือรูปกากบาทที่มีแขนเท่าๆ กัน โดยวางแผนรอบแนวแกนตั้ง เรียกรูปแบบนี้ว่า เซนทรอลไทป์ (Centrl type) ส่วนชนิดที่สองอาคารจะมีผังพื้นเป็นรูปสี่เหลี่ยมผืนผ้า เรียกแบบนี้ว่า บาสิลิกา ไทป์ (Basilican type) โดยยึดหลักหรือมีการดัดแปลงมาจากรูปแบบอาคาร บาสิลิกาของโรมัน งานสถาปัตยกรรมแบบไบแซนไทน์ จะมีหลังคารูปโค้งทรงกลม บางครั้งหลายๆ โดมจะอยู่รวมกันภายในอาคารเดียว และจะมีการเน้นโดมตรงกลางขนาดใหญ่ ซึ่งบริเวณรอบๆ จะมีโดมขนาดเล็กอยู่รายล้อมโดมตรงกลาง บริเวณภายนอกอาคารนั้นจะมีลักษณะเรียบง่าย แต่จะมีการเน้นการตกแต่งภายในให้มีวามสวยงามสะดุดตา สีสันสวยงามของวัสดุก่อสร้างที่มักจะทำทาบลงด้วยสีทองลงไป การใช้สอยภายในตรงกลางภายใต้โดมขนาดใหญ่จะมีโดมขนาดใหญ่โตและเป็นสัดส่วนกันปกคลุมพื้นที่ ซึ่งสถาปัตยกรรมแบบไบแซนไทน์นั้นจะแสดงให้เห็นถึงการออกแบบโดมที่มีขนาดใหญ่และโครงสร้างที่แข็งแรง

งานสถาปัตยกรรมแบบไบแซนไทน์ทางฝั่งยุโรปตะวันออกนั้นมีความน่าสนใจโดยเฉพาะงานสถาปัตยกรรมไบแซนไทน์ในประเทศรัสเซีย ซึ่งนิยมรูปแบบสถาปัตยกรรมแบบไบแซนไทน์มากถึงแม้จะเป็นรุ่นหลังจากความรุ่งเรืองของไบแซนไทน์ รูปแบบการพัฒนาเป็นของตัวเอง มีสีสันและความสวยงามแบบแฟนซี จะตกแต่งประดับประดาสีสันมากมาย ไม่คงเส้นคงวา การสร้างโดมแบบโดมรูปกะเปาะ หรือที่เรียกว่า โดมหัวหอมแดง และมีการทอหุ้มด้วยสีทอง จึงสร้างเอกลักษณ์เฉพาะตัวของไบแซนไทน์ฝั่งยุโรปตะวันออกเป็นอย่างดี

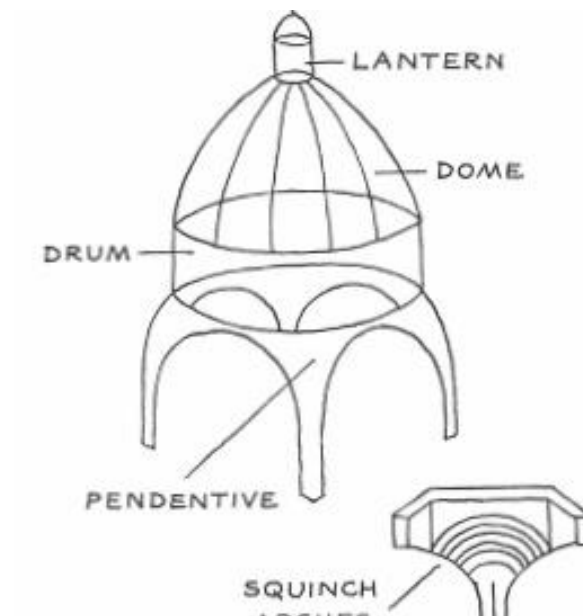

ภาพ 4.7 Pendentives on left and squinches on right supporting a dome

หมายเหตุ : From Dome, by Pendentive, 2012. Architecturaltravels.wordpress

(<https://architecturaltravels.wordpress.com/2012/03/10/dome/>) CC BY-NC-ND.

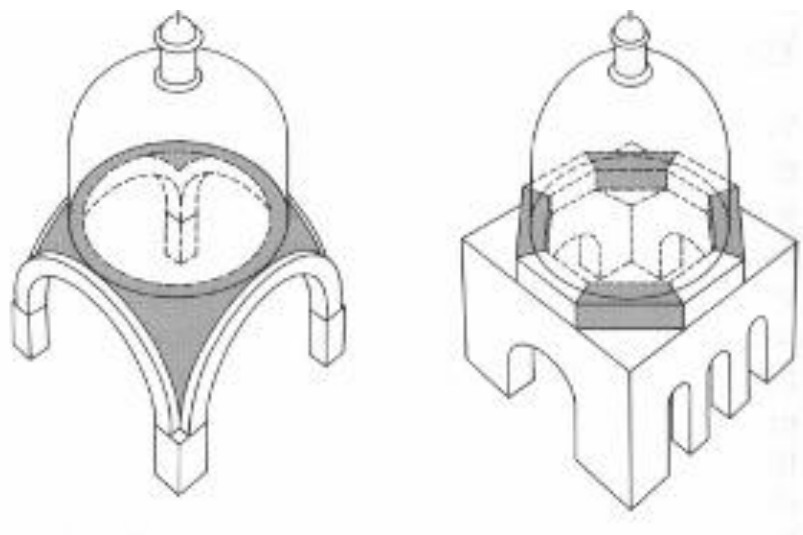

ภาพ 4.8 Pendentives on left and squinches on right supporting a dome

หมายเหตุ : From Dome, by Pendentive, 2012. Architecturaltravels.wordpress

(<https://architecturaltravels.wordpress.com/2012/03/10/dome/>) CC BY-NC-ND.

4.2.3.1 โบสถ์อพอลลิเนียร์ (The Basilica of Sant'Apollinare) เป็นโบสถ์ในเมืองราเวนนา ประเทศอิตาลี เป็นอาคารไบแซนไทน์ในยุคแรก มีผังอาคารเป็นรูปสี่เหลี่ยมผืนผ้า สร้างครั้งแรกในคริสต์ศักราช 532 ซึ่งมีผังอาคารที่มาจากรูปไม้กางเขนลาติน มีหออะระฮังทรงกลมขนาดใหญ่ ภายนอกรูปอาคารถูกออกแบบให้มีความเรียบง่ายไม่มีการตกแต่งมากมาย (ภาพ 4.9) ใช้รูปแบบการก่อสร้างคล้ายกับอาคารสมัยโรมัน ส่วนภายในอาคารมีการประดับตกแต่งประดับสวยงาม มีมุขด้านหลังลักษณะโค้ง ด้านบน มีรูปเขียนเรื่องราวเกี่ยวกับคริสต์ศาสนา มีการนำหัวเสาโรมันเข้ามาใช้ตกแต่งตรงหัวเสาจะทำรูปทรงสี่เหลี่ยม และมีหน้าที่รับน้ำหนักอย่างแท้จริง การนำโวลท์ (Vault) มาใช้สมัยคริสต์ศิลป์ตอนต้นนั้นในช่วงแรก มักจะมีรูปแบบอาคารแบบ “กางเขนละติน” (Latin cross) หรือสี่เหลี่ยมผืนผ้า แต่ในวงหลังการสร้างอาคารถูกกลายเป็นรูปแบบอาคารมาเป็นลักษณะ “แบบกากบาท” (Greek cross) ซึ่งมีแขนของกางเขนเท่ากันทั้งสี่ด้าน โดยรวมถึงการสร้างโดมบนพื้นสี่เหลี่ยมจัตุรัส สิ่งก่อสร้างที่สำคัญที่สุดในลักษณะนี้ก็คือโบสถ์เซนต์โซเฟีย (Hagia Sophia) การออกแบบผังอาคารแบบแนวสี่เหลี่ยมผืนผ้าและสร้างพื้นที่ซุ้มโค้งไว้บริเวณด้านหลังหรือส่วนหลังสุด (Apse) ที่ใช้สำหรับทำพิธีกรรมต่างๆ ตรงกลางอาคารเป็นพื้นที่ใช้สำหรับผู้เข้ามาใช้ทำพิธีนั่ง (Nave) มีพื้นที่ตรงด้านข้างใช้เป็นทางเดินทั้งสองข้างยาวตลอดแนวของอาคาร ซึ่งเป็นการนำการออกแบบอาคารแบบโรมันมาใช้

โบสถ์แห่งนี้ นับว่าเป็นโบสถ์ในยุคแรกหรือยุคเริ่มต้นของอาคารทางศาสนาคริสต์ที่ถูกสร้างขึ้น แต่ยังคงนำรูปแบบอาคารแบบโรมันมาใช้เป็นต้นแบบ ซึ่งจะเห็นถึงผังอาคารที่เป็นลักษณะแบบสี่เหลี่ยมผืนผ้าแนวยาวคล้ายกับโบสถ์เซนต์ปีเตอร์ (Old St Peters in Rome) การประดับตกแต่งอาคารยังคงเป็นแบบเรียบง่าย งานก่ออิฐและไม่เน้นการทำลวดลายประดับมาก การใช้รูปแบบหน้าต่างแบบซุ้มโค้งและมาเสาประดับรองรับยังคงเป็นตกแบบจากอาคารโรมัน ภายนอกมีการสร้างหอรระฮังขึ้นบริเวณภายในเขต จุดสำคัญในโบสถ์หลังนี้คือภายในโบสถ์มีการประดับตกแต่งด้วยโมเสกสีฉูดฉาดมีลักษณะเล่าเรื่องราวการสอนศาสนา มีการใช้สีน้ำเงินและสีทองประดับบริเวณภายในสวยงาม (ภาพ 4.10)



ภาพ 4.9 Basilica di Sant'Apollinare in Classe

หมายเหตุ : From Ravenna: la Basilica di Sant'Apollinare in Classe, by Maggio, 2019.
Iviaggidiraffaella.blogspot (https://iviaggidiraffaella.blogspot.com/2019/05/ravenna-la-basilica-di-santapollinare.html)



ภาพ 4.10 abside della Basilica di Sant'Apollinare in Classe

หมายเหตุ : From Ravenna: la Basilica di Sant'Apollinare in Classe, by Maggio, 2019.
Iviaggidiraffaella.blogspot (https://iviaggidiraffaella.blogspot.com/2019/05/ravenna-la-basilica-di-santapollinare.html) .

4.2.3.1 โบสถ์ เซนต์วิตาเล (San Vitale–Ravenna) (ภาพ 4.11) ในเมืองราเวนนา ประเทศอิตาลี เป็นคริสตจักรมีแผนผังอาคารแปดเหลี่ยม อาคารประกอบด้วยองค์ประกอบคล้ายกับสถาปัตยกรรมแบบโรมัน มีการใช้โดมเป็นองค์ประกอบหลักของอาคาร รูปร่างของประตูและหอคอยสูงนั้นเป็นลักษณะเป็นแบบไบแซนไทน์ ผังก่ออิฐแคะมีส่วนช่วยให้ความแข็งแรง โบสถ์แห่งนี้มีชื่อเสียงในด้านความมั่งคั่งของการประดับตกแต่งด้วยโมเสก (Mosaic) แบบไบแซนไทน์ที่ใหญ่ที่สุดและได้รับการเก็บรักษาที่ดีที่สุด เป็นโบสถ์ขนาดใหญ่เพียงแห่งเดียวในสมัยจักรพรรดิจัสติเนียนที่ 1 อาคารโบสถ์ เซนต์วิตาเล มีการออกแบบอาคารเป็นความคิดที่สะท้อนถึงการออกที่สร้างเอกลักษณ์ที่สำคัญของยุคสมัยศิลปะไบแซนไทน์ การออกแบบหอรฆังมีระฆังสี่ดวงซึ่งมีอายุในสมัยตั้งแต่ศตวรรษที่ 16

โบสถ์ เซนต์วิตาเล มีการออกแบบผังที่มีความน่าสนใจในการก่อสร้างโบสถ์แบบไบแซนไทน์ เป็นการผสมผสานของรูปแบบกากบาท (Greek cross) ที่ยังมีการคำนึงถึงการใช้งาน มีการต่อส่วนต่างๆออกไปในแต่ละมุมเพื่อใช้เป็นพื้นที่ใช้สอยต่างๆ จึงทำให้รูปแบบกากบาท (Greek cross) นั้นเปลี่ยนไปเป็นแบบแปดเหลี่ยมแทน

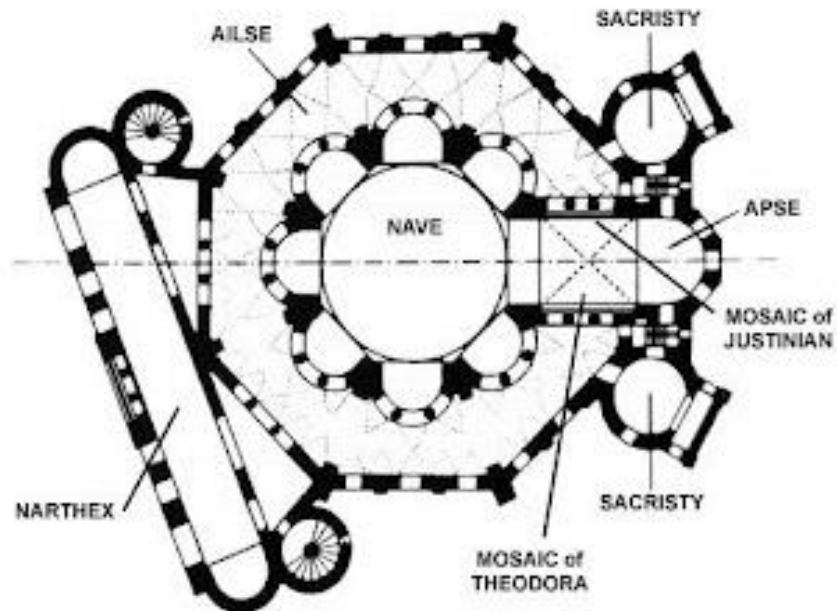

ภาพ 4.11 Plant

หมายเหตุ : From Basilica di S.Vitale, by domenica 11, 2011. Bisanzioit.blogspot (<https://www.bisanzioit.blogspot.com/2011/12/basilica-di-svitale.html>) .



ภาพ 4.12 Basilica di S.Vitale

หมายเหตุ : From Basilica di S.Vitale, by domenica 11, 2011. Bisanzioit.blogspot
(<https://www.bisanzioit.blogspot.com/2011/12/basilica-di-svitale.html>)

โบสถ์ เซนต์วิตาเล (San Vitale–Ravenna) มีรูปแบบผังเป็นแปดเหลี่ยม เป็นรูปแบบอาคารไบแซนไทน์แท้ในยุคสมัยแรกๆ ที่นิยมสร้าง อาคารออกแบบให้มีหน้าต่างเจ็ดบานจากแปดด้าน เพื่อนำแสงสว่างเข้าสู่ภายใน โดมตรงกลางเป็นโดมแบบแปดเหลี่ยมมีขนาดประมาณ 9 เมตร และมีความสูงของโดม 28.7 เมตรจากพื้นห้อง และเจาะช่องหน้าต่างด้านบนทั้งแปดด้านเพื่อรับแสง และส่งผลกระทบต่อแสงภายในที่กระทบกับโมเสกทำให้เกิดความสวยงามไปทั่วบริเวณ

การวางผังอาคาร ถูกออกแบบให้มีพื้นที่ช่องแคบเรียวยาวทางด้านตะวันตกซึ่งถูกเชื่อมกับส่วนตัวโถงกลางโดยมีเสาวางเรียงบริเวณทางเชื่อมซึ่งส่วนนี้ถูกออกแบบให้มีความเหมาะสมกับตัวแกนหลักอาคาร บริเวณโถงกลางภายในเป็นโถงแปดเหลี่ยม และในแต่ละเหลี่ยมของโถงกลางจะออกแบบให้มีซุ้มโค้งครึ่งวงกลม มีเสาลอย 2 ต้นประกอบเป็นฐานเสาซ้อนกัน 2 ชั้นทำให้ผังอาคารมีมิติซับซ้อนมากขึ้น โดยพื้นที่เกือบทั้งหมดต่างถูกประดับด้วยโมเสก ที่เกี่ยวเนื่องกับศาสนาคริสต์และเรื่องราวของพระเยซู

4.2.3.3 โบสถ์ เซนต์ โซเฟีย (St Sophia) หรือ ฮาเกีย โซเฟีย (Hagia Sophia) เป็นงานสถาปัตยกรรมที่สำคัญ สร้างโดยจักรพรรดิจัสติเนียน โดยเป็นการผสมผสานรูปแบบสถาปัตยกรรมคริสต์ศิลป์ตอนต้น จากกรุงโรมและสถาปัตยกรรมไบแซนไทน์กรุงคอนสแตนติโนเปิล โครงสร้างมีความยาวแบบโรมัน ด้านบนหลังคาจะมีโดมประธานแบบไบแซนไทน์ (รูปที่ 4.13) เหมือนการหลอมโรมันตะวันออกและโรมันตะวันตกให้เป็นหนึ่งเดียว เป็นสถาปัตยกรรมที่ยิ่งใหญ่ในคริสต์ศตวรรษที่ 6 งานสถาปัตยกรรมที่สำคัญ สร้างโดยจักรพรรดิจัสติเนียน สร้างราวปีคริสต์ศักราช 532-537 โดยเป็นการผสมผสานรูปแบบสถาปัตยกรรมคริสต์ศิลป์ตอนต้นจากโรมเดิมสร้างสำหรับคริสต์ศาสนิกายออร์ทอดอกซ์ ใช้เวลาสร้างยาวนานประมาณ 17 ปี ต่อมาถูกพวกเตอร์ก (Turk) บุกทำลาย กรุงคอนสแตนติโนเปิลของพระเจ้าจักรพรรดิจัสติเนียน ระบบโครงสร้างของอาคารมีการนำระบบถ่ายน้ำหนักจากโดมหลังคาลงสู่เสาที่วางเป็นผังแบบสี่เหลี่ยมจัตุรัส การเกิดพื้นที่สามเหลี่ยมของโครงสร้างกลมและสี่เหลี่ยมมาประจวบกันเรียกว่า “เพนเด็นทีฟ” (Pendentive) เป็นพื้นที่ร่วมน้ำหนักจากหลังคาลงสู่เสา (รูปที่ 4-14) ในคริสต์ศักราช 1453 จักรวรรดิออตโตมัน (Ottoman Empire) พิชิตจักรวรรดิไบแซนไทน์ โดยพระเจ้าโมฮัมหมัดที่ 2 เข้ามาสู่อำนาจเหนือตุรกี ต่อจากพระเจ้าจัสติเนียน พระองค์ทรงนับถือศาสนาอิสลาม จึงได้ดัดแปลงโบสถ์ เซนต์ โซเฟีย เป็นสุเหร่า แต่ยังคงรักษาความงามทางด้านศิลปกรรม เอาไว้เช่นเดิม

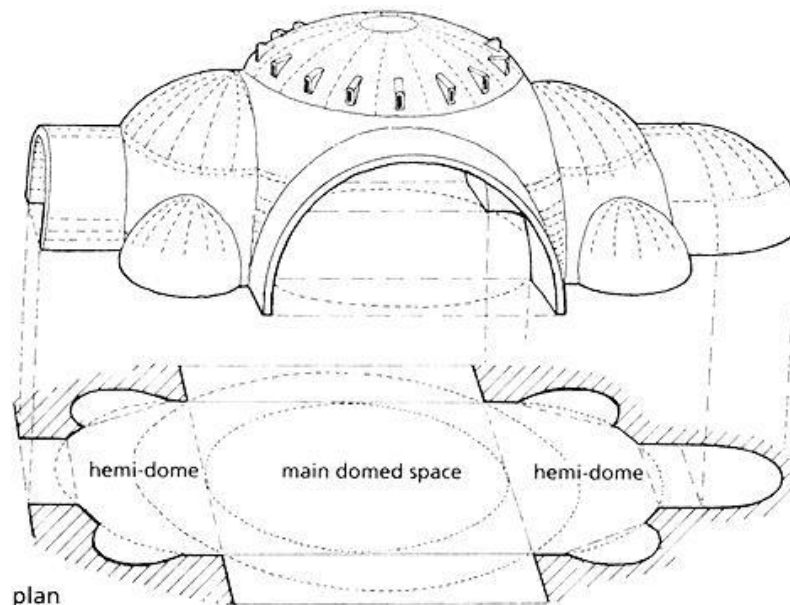

ภาพ 4.13 Floor plan of Hagia Sophia.

หมายเหตุ : From Hagia Sophia, by Sam Winder, 2014. samwinder.blogspot

(<https://samwinder.blogspot.com/2015/06/hagia-sophia-research-paper.html>)



ภาพ 4.14 Hagia Sophia.

หมายเหตุ : From Hagia Sophia, by Sam Winder, 2014. Samwinder.blogspot
(<https://samwinder.blogspot.com/2015/06/hagia-sophia-research-paper.html>)

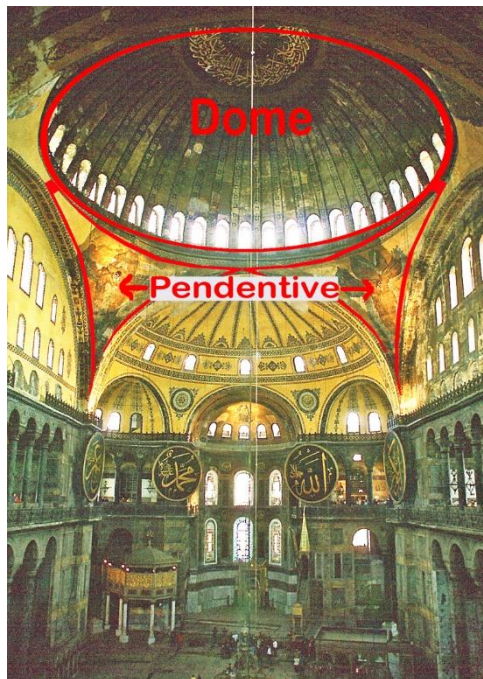

ภาพ 4.15 Interior view of Hagia Sophia. Shows pendentives and "floating" dome.

หมายเหตุ : From Hagia Sophia, by Sam Winder, 2014. Samwinder.blogspot
(<https://samwinder.blogspot.com/2015/06/hagia-sophia-research-paper.html>)

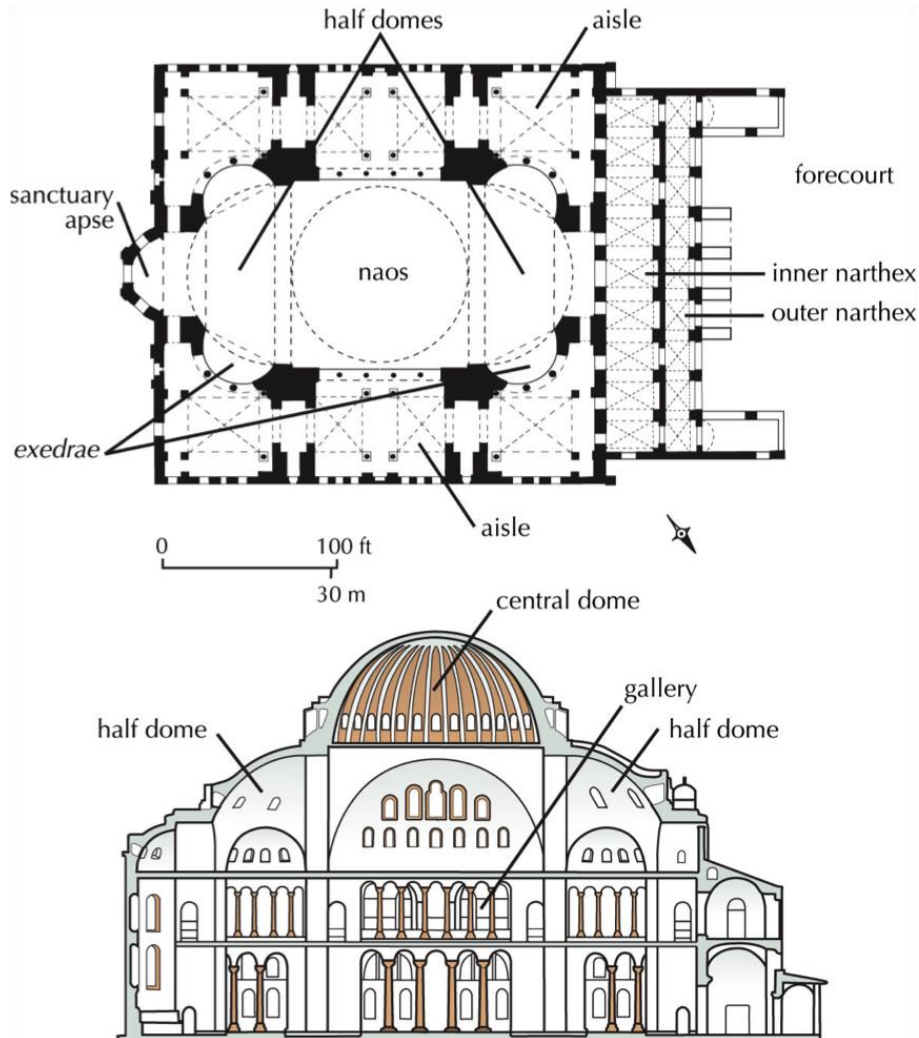

ภาพ 4.16 Floor plan of Hagia Sophia.

หมายเหตุ : From Hagia Sophia, by Sam Winder, 2014. Samwinder.blogspot

(<https://samwinder.blogspot.com/2015/06/hagia-sophia-research-paper.html>)

โบสถ์ เซนต์ โซเฟีย (St Sophia) หรือ ฮาเกีย โซเฟีย (Hagia Sophia) เป็นงานการออกแบบชั้นสุดยอดของยุคสมัยไบแซนไทน์ โดยเป็นไปตามพระราชบัญชาของจักรพรรดิจัสติเนียน โดยมีสถาปนิกชาวกรีกจากเอเชียไมเนอร์สองคนคือ แอนthemius แห่งเมืองทรัลเลส (Anthemius of Tralles) และ อิสติคอรุส แห่งเมืองมิลีตุส (Isidorus of Miletus) เป็นผู้ออกแบบและควบคุมการสร้าง แผนผังอาคารมีขนาด 240 ฟุตยาว 270 ฟุต (72x81 เมตร) ตรงกลางทำโดมเส้นผ่าศูนย์กลาง 108 ฟุต สูง 180 ฟุต (32x54 เมตร) มีโดมตรงกลางขนาดใหญ่ปกคลุมพื้นที่ตรงกลางอาคาร โดยพื้นที่ผนังบริเวณยอดโดมเจาะช่องแสงให้แสงสว่างเข้ามาภายในอาคารตามความ

นิยมในการสร้างอาคารแบบไบแซนไทน์ มีการสร้างหอคอบขนาดใหญ่สำหรับเรียกคนเข้ามาภายในโบสถ์หรือสวดมนต์จำนวนสี่หอคอย โครงสร้างที่เป็นจุดเด่นของอาคารก็คือส่วน โดมอาคารขนาดใหญ่ ที่แสดงให้เห็นถึงความสามารถในการออกแบบและก่อสร้างในสมัยนั้น โดมขนาดใหญ่ตั้งวางกลางและมีฐานโครงสร้างโค้งรองรับทั้งสี่ด้านหรือที่เรียกว่า เพนเดนติฟ น้ำหนักของโดมทั้งหมดจะถูกถ่ายเทลงตามเสาผ่านโครงสร้างโค้ง

วัสดุในการก่อสร้างส่วนใหญ่เป็นหินอ่อนซึ่งมีลวดลายและผิวที่สวยงาม โดยได้มาจากหลายพื้นที่ และมีการนำหินอ่อนหลากหลายสี โปสท์เซนต์โซเฟียจึงเป็นที่แสดงฝีมือในการตกแต่งโมเสกของช่างในสมัยนั้นอย่างแท้จริง การใช้โมเสกถือว่าเป็นศิลปะที่นิยมใช้กันในไบแซนไทน์ และใช้ในการประดับตกแต่งเรื่องราวของคริสต์ศาสนา และเป็นที่รวมของความดีเด่นในหลายๆ ด้านหลายเชื้อชาติเข้าด้วยกัน เปรียบเสมือนการนำความลึกซึ้งของเทวนิยมแบบกรีก ความมองอาจแบบโรมัน และความรุ่งเรืองของศิลปะและวิทยาการของยุโรปตะวันออกไกล และอารมณของศาสนาคริสต์ฝั่งตะวันตก มาผสมผสานเข้าไว้ด้วยกัน



ภาพ 4.17 Apse mosaic. Virgin and Child enthroned. 867 AD.

หมายเหตุ : From Hagia Sophia, by Sam Winder, 2014. Samwinder.blogspot
(<https://samwinder.blogspot.com/2015/06/hagia-sophia-research-paper.html>)

4.2.3.4 โบสถ์ เซนต์มาร์ค หรือซาน มาร์โค (St Mark's Basilica) รูปแบบสถาปัตยกรรมไบแซนไทน์ในยุคกลางของศิลปะเป็นรูปแบบงานสถาปัตยกรรมแบบไบแซนไทน์ที่สำคัญอีกหลังหนึ่งโดยสร้างที่เมืองเวนิส ประเทศอิตาลี เริ่มสร้างในปีคริสต์ศักราช 1063 เค้าโครงเดิมมาจากสถาปัตยกรรมแบบไบแซนไทน์ ต่อมาสถาปัตยกรรมแบบโรมันเนสก์และกอทิกเข้ามามีบทบาทและผสมผสาน โดยผังอาคารจะเป็นรูปแบบกากบาท (Greek Cross Plan) (ภาพ 4.18) ขนาดของตัวอาคารยาว 76.5 เมตรและกว้าง 62.6 เมตรซึ่งเป็นรูปแบบสี่เหลี่ยมแบบจตุรัสโดยมีแขนทางด้านตะวันตกยาวกว่าแขนทางด้านตะวันออกเล็กน้อย มหาวิหารซันมาร์โก หรือถ้าจะเรียกอีกชื่อหนึ่งเต็มคือ “มหาอาสนวิหารอัครบิดรซันมาร์โก” (Basilica Cattedrale Patriarcale di San Marco, St Mark's Basilica หรือ Saint Mark's Basilica) เป็นโบสถ์นิกายโรมันคาทอลิกมีระดับความสำคัญระดับมหาวิหารประจำเขตอัครบิดรเวนิสในประเทศอิตาลี สถาปัตยกรรมที่เห็นอยู่ในปัจจุบันเป็นแบบกอทิก มหาวิหารซันมาร์โกได้รับการก่อสร้างเพิ่มเติมก่อสร้างในปีคริสต์ศักราช 1094 ด้านนอกของอาคารทางทิศตะวันตกของมหาวิหารเซนต์มาร์กแบ่งออกเป็น 3 ส่วนหลักคือ ส่วนล่าง ส่วนบนและโดม ด้านหน้ามีประตูโค้งห่อหุ้มด้วยเสาหินอ่อนสี จำนวน 5 ซุ้ม ระดับบนเหนือทางเข้านั้นประดับด้วยกระเบื้องเคลือบสลักสีแสดงถึงชีวิตของพระคริสต์ ภายในอาคารมีโดม 5 โดม ซึ่งเป็นเอกลักษณ์ของอาคารสถาปัตยกรรมแบบไบแซนไทน์ โดมอยู่เหนือแขนของกางเขนกรีกมีขนาดเส้นผ่าศูนย์กลางเกือบ 13 เมตรและมีหน้าต่าง 16 บาน การตกแต่งภายในของโดมนั้นทำด้วยกระเบื้องโมเสกสีทองซึ่งมีการทำมาตั้งแต่ปีคริสต์ศักราช 1160-1200 ภายในโดมกลางมีแสดงภาพเขียนสวรรค์ของพระคริสต์สู่สวรรค์หลังจากการฟื้นคืนชีพของเขา แม้ว่าการออกแบบและรูปแบบของโดมจะได้รับอิทธิพลบางส่วนจากแหล่งตะวันตก แต่สิ่งที่โดดเด่นก็คือไบแซนไทน์ซึ่งบ่งบอกถึงความสัมพันธ์อันทรงพลังและผลกำไรของเวนิสกับจักรวรรดิโรมันตะวันออก ด้านหน้าอาคารมีการใช้ระบบโค้งสำหรับทางเข้าจำนวน 7 (ภาพ 4.19) ซุ้มแต่จะมีประตูทางเข้าหลักหนึ่งทางเท่านั้น โดยแต่ละซุ้มโค้งจะมีการเขียนภาพประดับโมเสกสีทองสวยงาม (ภาพ 6.20) และแต่ละซุ้มจะมีการออกแบบผังแต่ละซุ้มเป็นรูปครึ่งวงกลมและประดับด้วยเสาแบบกรีก ทำให้เกิดมิติของตัวอาคารสร้างความสง่างามและแสดงถึงความเก่งกล้าในการออกแบบอาคารในสมัยนั้นมาก

บริเวณภายในโบสถ์ เซนต์มาร์ค เน้นการประดับด้วยโมเสกตามสมัยนิยมไบแซนไทน์ โมเสกจะมีสีต่างๆ และเน้นไปทางสีทองเพื่อให้เกิดความสว่างสดใสและเกิดแสงสะท้อนบริเวณผนังและฝ้าเพดานเกือบจะทั้งหมดของพื้นที่ภายใน ครอบคลุมพื้นที่กว่า 8,000 ตารางเมตรนับเป็นการสร้างงานด้วยโมเสกที่มากที่สุดในโลก ในการประดับด้วยโมเสกนั้นโบสถ์ เซนต์มาร์คใช้วิธีการกดโมเสกเข้าไปกับเนื้อปูนที่ยังไม่แห้งและประดับ จึงทำให้โมเสกนั้นคงทนถาวรได้เป็นอย่างดี

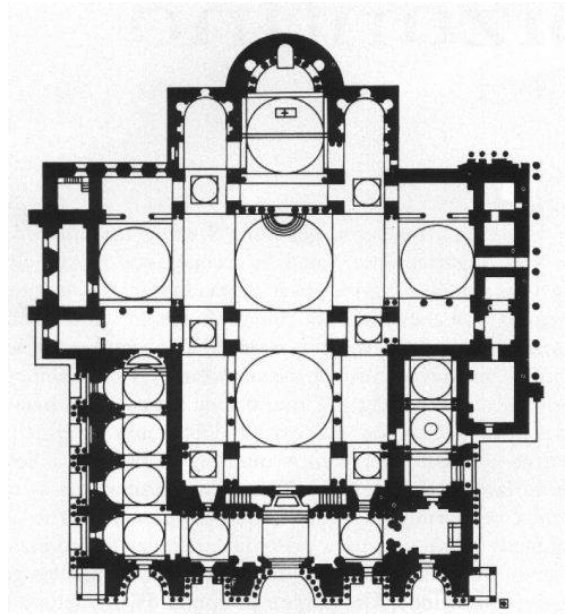

ภาพ 4.18 Floor plan of St. Mark's Basilica.

หมายเหตุ : From ST. MARK'S BASILICA, by carolinarh, 2015.

Arsartisticadventureofmankind

(<https://arsartisticadventureofmankind.wordpress.com/tag/st-marks-basilica/>)



ภาพ 4.19 ด้านหน้าโบสถ์ เซนต์มาร์ค (St Mark's Basilica)

หมายเหตุ : ถ่ายโดยผู้เขียน เมื่อ 12 ธค. 2558



ภาพ 4.20 บริเวณด้านหน้าโบสถ์ เซนต์มาร์ค

หมายเหตุ : ถ่ายโดยผู้เขียน เมื่อวันที่ 12 ธค. 2558



ภาพ 4.21 การใช้ซุ้มทางเข้าโค้งแบบโรมันของโบสถ์ เซนต์มาร์ค

หมายเหตุ : ถ่ายโดยผู้เขียน เมื่อวันที่ 12 ธค. 2558

4.2.3.5 มหาวิหารเซนต์บาซิล (Saint Basil's Cathedral) ศิลปะแบบไบแซนไทน์ในยุคที่เริ่มมีการเปลี่ยนแปลงไปสู่ศิลปะแบบเรอเนซองของไบแซนไทน์ได้เผยแพร่ศิลปะไปในพื้นที่ต่างๆ และได้แพร่ขยายออกไปทั่วบริเวณคาบสมุทรบอลข่านขึ้นไปถึงทะเลบอลติกและเข้าสู่รัสเซียซึ่งทางด้านยุโรปตะวันตกได้เริ่มเปลี่ยนแปลงไปสู่ยุคใหม่ แต่ฝั่งยุโรปตะวันออกนั้นเริ่มได้รับความนิยม ในปีคริสต์ศักราช 989 ในรัชสมัยเจ้าชายวลาดีมีร์ แห่งกรุงคิแอฟมีการสร้าง “มหาวิหารเซนต์ เบซิล” (Saint Basil's Cathedral) เป็นอาคารหลังหนึ่งที่มีรูปแบบสมัยไบแซนไทน์แต่สร้างในปีคริสต์ศักราช 1555-60 ซึ่งมีระยะเวลาห่างจากสมัยที่ได้รับความนิยม แต่รูปแบบศิลปะแบบไบแซนไทน์ยังได้รับความนิยมต่อมาเรื่อยๆ ถึงแม้จะไม่ใช้สมัยนิยมในสมัยที่ก่อสร้าง และความนิยมชมชอบของผู้ที่ออกแบบก่อสร้างนั้นส่งผลให้มีการนำรูปแบบไบแซนไทน์ มาใช้เป็นต้นแบบในการออกแบบและมีการดัดแปลง ผสมผสานศิลปกรรมของตัวเองเข้าด้วยกัน สร้างความเป็นเอกลักษณ์เฉพาะตัวได้อย่างลงตัวสวยงาม มหาวิหารเซนต์ เบซิล (Saint Basil's Cathedral) ถูกสร้างให้มีความคล้ายสวยงามพิศดาร โดมประธานมีความสูงเรียว คล้ายโดมแบบศิลปะซาราเซน หรืออิสลาม มีโดมบริวารล้อมรอบ ผนังอาคารเป็นแบบกรีก (Greek Cross Plan) ออกแบบโดยสถาปนิกชื่อ บาร์มา และปอสนิค (Barma and Posnik)

มีรูปทรงที่ไม่เหมือนโบสถ์อื่นที่เป็นแบบสถาปัตยกรรมไบแซนไทน์ คือมีโดม 8 โดม ล้อมรอบโดมที่ 9 ที่อยู่ตรงกลาง (ภาพ 4.22) ทำให้อาคารมีรูปทรงแปดเหลี่ยม ด้วยสถาปัตยกรรมที่ผสมผสานระหว่างสถาปัตยกรรมแบบรัสเซียโบราณอันได้รับอิทธิพลมาจากไบแซนไทน์ที่เป็นลักษณะโดมทรงหัวทอมกับสถาปัตยกรรมที่เรียกกันว่า *รัสเซียนกออิก* หอคอยสูงรูปกระโจมเป็นอิทธิพลจากยุโรปตะวันตก ผลลัพธ์ที่ออกมาจึงกลายเป็นหอคอยสูงรูปแท่งเทียนกำลังลูกใหม่บนปลายลำเทียน ส่งความโศกเศร้าช่วงซิวาลเป็นเครื่องบูชาเทพเจ้าบนสวรรค์ การใช้สีของตัววิหารจะเน้นความสวยงามและสถาปนิกผู้ออกแบบวิหารแห่งนี้ชื่อว่า “*ปอสต์นิค ยาคอฟเลฟ*” (Postnik Yakovlev)

มหาวิหารเซนต์บาซิลเป็นรูปแบบงานสถาปัตยกรรมไบแซนไทน์ฝั่งยุโรปตะวันออก ที่มีการผสมผสานศิลปะของตัวเองและศิลปะสมัยนิยมเข้าด้วยกัน การผสมผสานโดมที่เป็นลักษณะเฉพาะของตัวเองเข้ากับรูปแบบอาคารทางศาสนาที่นิยมในยุค นับเป็นความฉลาดของนักออกแบบในสมัยนั้น ลักษณะที่โดดเด่นชัดเจนอีกอย่างของวิหารนี้ก็คือ รูปแบบการตกแต่งทางสถาปัตยกรรมที่ดึงเอารูปแบบประเพณีต้นแบบจากอิตาลีมาผสมผสานกับงานสถาปัตยกรรมท้องถิ่น การใช้สีและลวดลายประดับที่เน้นรูปแบบพีชพรรณธรรมชาติ รูปทรงเลขาคณิตมาเชื่อมโยงกับลวดลายกึ่งวงกลมของชาวโมสโคที่เรียกว่า โคโคชนิกิ (kokoshniki) โดยถูกนำมาวางเรียงกันหลายแถวตรงบนหอคอยอาคาร ซึ่งกลายมาเป็นสัญลักษณ์ที่เด่นและได้รับความนิยมของงานสถาปัตยกรรมรัสเซียตั้งแต่ศตวรรษที่ 16 เป็นต้นมา (ภาพ 4.23)

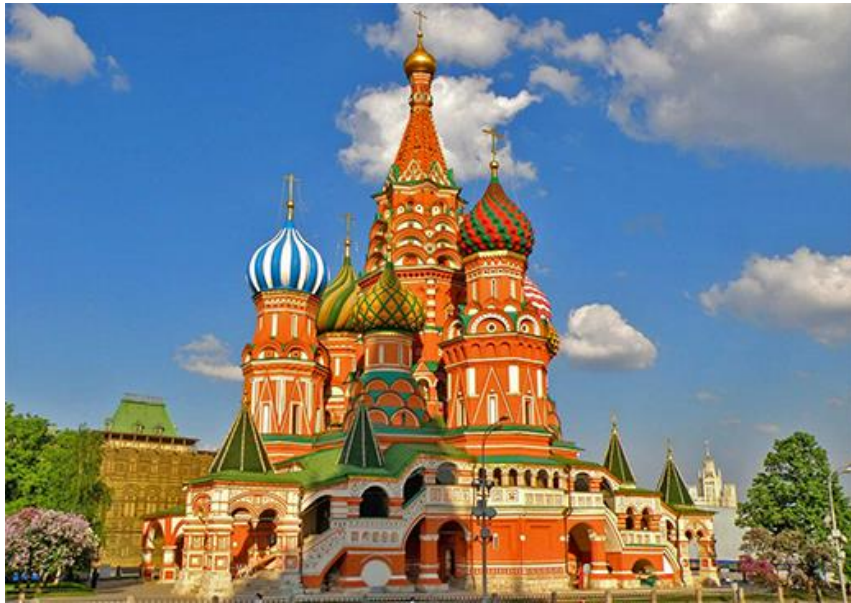

ภาพ 4.22 St Basil's cathedral

หมายเหตุ : From St. Basil's Cathedral: Medieval Russia's Iconic Building, by Alice Isabella Sullivan, 2014. Medievalists.net

(<https://www.medievalists.net/2021/05/st-basils-cathedral-medieval>)

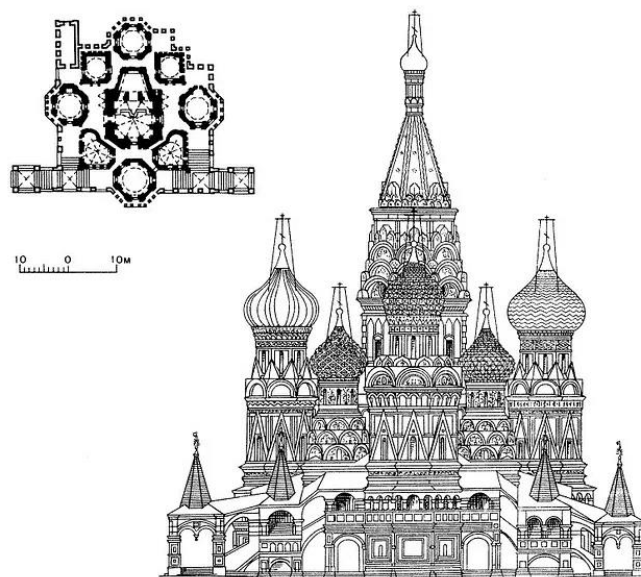

ภาพ 4.23 Plan and elevation of St. Basil's Cathedra

หมายเหตุ : From St. Basil's Cathedral: Medieval Russia's Iconic Building, by Alice Isabella Sullivan, 2014. Medievalists.net

(<https://www.medievalists.net/2021/05/st-basils-cathedral-medieval>)

จากภาพ 4.24 ภายในมหาวิหารเซนต์บาซิลมีการตกแต่งด้วยการเขียนภาพแบบปูนเปียก ด้วยสีที่มีความสดใสสวยงาม ซึ่งเป็นเอกลักษณ์ของศิลปินชาวรัสเซีย ที่จะใช้สีการเขียนภาพแบบสดใสสวยงาม การเขียนภาพจะเขียนในบริเวณพื้นที่ว่างทั้งผนังและเพดานที่มีความสัมพันธ์ของลวดลายเต็มพื้นที่ การตกแต่งจะเน้นเรื่องราวเกี่ยวกับประวัติศาสตร์อันยาวนานของรัสเซียเอง รวมไปถึงการเขียนภาพเรื่องราวเกี่ยวกับศาสนาในการออกแบบพื้นที่ภายในจึงเห็นพื้นที่คล้ายกับเขาวงกต สลับซับซ้อนคดเคี้ยว ซึ่งทำให้ภายในอาคารมีความน่าสนใจมาเวลาเข้าไปบริเวณภายใน

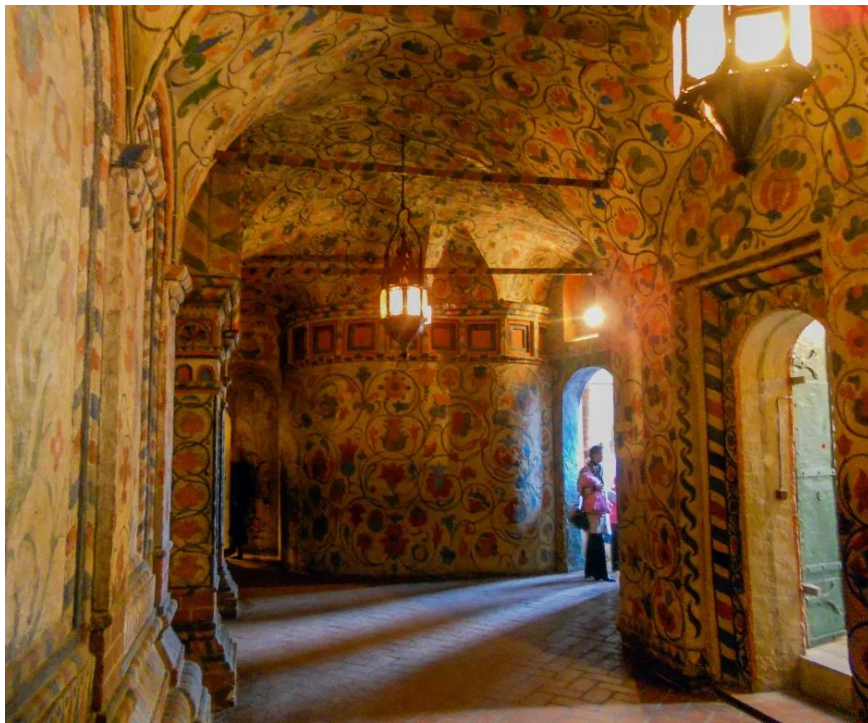

ภาพ 4.24 The walls of St. Basil's are decorated with delicate floral designs

หมายเหตุ : From SECRETS OF MOSCOW'S ASTONISHING ST. BASIL'S CATHEDRAL,
by JEFF DOBBINS, 2015. Adventuresinculture

(<http://adventuresinculture.com/moscow-st-basils-cathedral/>)

มหาวิหารเซนต์บาซิลเปรียบเสมือนสัญลักษณ์ที่สำคัญของศาสนาคริสต์และศาสนาอิสลาม เพราะอาคารถูกเปลี่ยนถ่ายจากยุคสมัยที่ยาวนาน มีการใช้อาคารสำหรับศาสนาถึงสองศาสนา ซึ่งล้วนแล้วแต่ยอมรับในรูปแบบอาคารที่มีความยิ่งใหญ่ของการออกแบบและการแก้ปัญหาของอาคารขนาดใหญ่

ที่สามารถทำอาคารทรงโดมได้ และนับเป็นความฉลาดของสถาปนิกในยุคโบราณที่สามารถจะเอาชนะความท้าทายของการสร้างอาคารแบบทรงโดมได้ ความยิ่งใหญ่ของมหาวิหารเซนต์บาซิลยังคงสร้างแรงบันดาลใจให้กับสถาปนิกนักร้องแบบในยุคหลังสืบต่อมา

สถาปัตยกรรมไบแซนไทน์ เป็นการพัฒนางานต่อยอดจากสถาปัตยกรรมแบบโรมัน แต่มีความยิ่งใหญ่ที่เหนือกว่า ด้วยเทคโนโลยีและวิวัฒนาการของการก่อสร้าง การพัฒนางานของอาคารแบบไบแซนไทน์นั้นมีความคล้ายคลึงกันกับยุคคริสตเตียนตอนต้น เนื่องจากผังอาคารมีพื้นฐานและการพัฒนามาในคริสต์ศตวรรษที่ 6 เอกลักษณ์การทำผังแบบสมดุลง แสดงให้เห็นถึงความต้องการที่จะสร้างโดมขนาดใหญ่มากกว่าที่เป็นมา ยิ่งใหญ่ขนาดไหนยิ่งแสดงให้เห็นถึงความสามารถของผู้ออกแบบ การพัฒนาจากยุคแรกสู่ยุครุ่งเรืองทำให้สถาปัตยกรรมแบบไบแซนไทน์นั้น มีอิทธิพลอย่างมากในยุโรป รวมไปถึงยุโรปตะวันออก ก็คือรัสเซียด้วย จึงทำให้เห็นงานก่อสร้างที่สวยงามของอาคารแบบไบแซนไทน์รัสเซีย

บทสรุป

การเริ่มต้นของการนับถือศาสนาคริสต์ในสมัยคริสต์เตียนตอนต้นนั้น นับเป็นการเริ่มต้นของการก่อรูปงานสถาปัตยกรรมตะวันตกอย่างแท้จริง การสร้างอาคารที่สร้างเพื่อศาสนาและความเชื่อได้เริ่มต้นขึ้นอย่างเป็นขั้นเป็นตอน ความเชื่อในเรื่องราวเจ้าเริ่มหมดไป ศาสนาและความเชื่ออย่างถูกตามหลักการณถูกนำมาแทนที่ คริสต์ศาสนาได้รับการยอมรับกันอย่างกว้างขวาง กษัตริย์ทรงเริ่มนับถือศาสนาคริสต์อย่างเต็มรูปแบบ จึงทำให้ประชาชนทั่วไปสามารถนับถือศาสนาคริสต์ได้อย่างอิสระ งานสถาปัตยกรรมหลังจากการยอมรับของประชาชนมีการประยุกต์การใช้อาคารเดิมมาเป็นอาคารที่ใช้ทำพิธีกรรมทางศาสนาและถูกพัฒนารูปแบบออกไป เริ่มมีรูปแบบอาคารอย่างตายตัวและเหมาะสมกับการใช้งานมากขึ้น

เนื้อหาในบทนี้กล่าวถึงการก่อตัวของศิลปะคริสต์เตียนตอนต้นที่เริ่มมีการนับถือศาสนาคริสต์และนำไปสู่การนับถือศาสนาคริสต์เป็นศาสนาหลักแทนความเชื่อเทพเจ้าของชาวโรมัน และมีการก่อการสร้างอาคารทางศาสนาเริ่มขึ้น ในช่วงแรกแรกด้วยการดัดแปลงอาคารเดิมที่มีอยู่ของชาวโรมันมาเป็นอาคารทางศาสนาและมีการปรับพื้นที่สำหรับกิจกรรมอย่างเป็นระเบียบ มีการกำหนดพื้นที่อย่างเป็นสัดส่วนพื้นที่ของประชาชนและพื้นที่ของนักบวช ภายหลังเริ่มมีการสร้างอาคารแบบเฉพาะมากขึ้น การนำผังอาคารแบบไม้กางเขน การนำระบบอาร์ (Arch) และการนำเสาแบบโครินเทียนมาเป็นองค์ประกอบหลักก็เริ่มมีมากขึ้น และต่อมาในตอนกลางบทจะกล่าวถึงยุโรปเริ่มมีการเปลี่ยนแปลงเมื่อกรุงโรมล่มสลายจากการถูกรุกราน ทำให้สังคม ประชาชน และงานศิลปกรรมต่างๆ เริ่มเคลื่อนย้ายตัวไปอยู่ในกรุงสแตนติโนเปิล ซึ่งเป็นศูนย์กลางแห่งศิลปะไบแซนไทน์ ความเจริญทางด้านสังคม ศิลปะ เริ่มทำให้งานศิลปะ สถาปัตยกรรมแบบไบแซนไทน์มีความโดดเด่นเป็นเอกลักษณ์ของตัวเอง มีความสวยงามและมีรูปแบบที่สร้างความประหลาดใจแก่ผู้พบเห็น การสร้างแนวคิดเรื่องการทำโดมอาคาร และการสร้างอาคารขนาดใหญ่ ที่ชาวโรมันได้ทำไว้ให้ยิ่งใหญ่มากกว่าเดิม ศิลปะแบบไบแซนไทน์เริ่มได้รับความนิยมมากขึ้น การพัฒนาการเรื่องการก่อสร้างทำให้เกิดรูปแบบศิลปะแบบไบแซนไทน์ที่มีความเฉพาะของตัวเอง การใช้ทรงโดมที่มีการใช้โดมหลายตัวประกอบเข้าด้วยกันจนเกิดเอกลักษณ์เฉพาะซึ่งเกิดจากการทางานวิศวกรรมโครงสร้างที่มีความจำเป็นจะต้องใช้โคมหลายตัวเพื่อการสร้างพื้นที่ภายในให้มีขนาดใหญ่ขึ้น โปสท์เซนโซเฟียเป็นตัวอย่งที่เด่นชัดถึงวิธีการนี้ โปสท์เซนมาร์ ในอิตาลีเป็นอาคารแบบไบแซนไทน์ในยุคต่อมาหลังจากที่ยังได้รับอิทธิพลอยู่ และมีการเพิ่มรายละเอียดของงานตกแต่งที่มาความเป็นชาวโรมันเดิมได้อย่างดี

ในส่วนสุดท้ายของบทจะกล่าวถึงงานศิลปกรรมในยุคศิลปะไบแซนไทน์ ที่สำคัญเป็นเอกลักษณ์เฉพาะของศิลปะไบแซนไทน์และมีการคิดค้นและก่อสร้างกันอย่างแพร่หลายเป็นเฉพาะ

ตัวในรูปแบบโดมหลายโดม การยกตัวอย่างอาคารที่สำคัญเช่น โบสถ์เซนต์โซเฟีย และโบสถ์เซนต์มาร์ค ที่เป็นอาคารที่สวยงามมาก ความยิ่งใหญ่ของโครงสร้าง นับเป็นการเริ่มสร้างแรงบันดาลใจของศิลปะ และงานสถาปัตยกรรมในยุคต่อมาได้เป็นอย่างดี เป็นต้นแบบที่สำคัญในยุคต่อมาที่ได้นำวิวัฒนาการต่างๆ ในยุคไบแซนไทน์ไปใช้ได้อย่างเหมาะสมและสวยงาม และเป็นก้าวต่อมาจากยุคโรมันตะวันตกที่ขาดหายไป โรมันตะวันออกหรือศิลปะแบบไบแซนไทน์ยังคงมีมาต่อเนื่องด้วยความรู้ความสามารถของชาวโรมันที่อพยพย้ายมาอยู่ในโรมันตะวันออก

คำถามท้ายบท

1. การเกิดรูปแบบศิลปกรรมคริสต์เตียนตอนต้นมีมูลเหตุและมีลักษณะอย่างไร
2. รูปแบบงานสถาปัตยกรรมในสมัยคริสต์เตียนต้นต้นเป็นอย่างไร
3. คาทาโคมป์ (Catacombs) มีลักษณะอย่างไร
4. การเกิดของศิลปะไบแซนไทน์เป็นอย่างไร
5. ลักษณะที่สำคัญของรูปแบบงานสถาปัตยกรรมแบบไบแซนไทน์แบบเฉพาะเป็นอย่างไร
6. รูปแบบผังอาคารแบบไบแซนไทน์มีลักษณะอย่างไร
7. จะอธิบายความสัมพันธ์ของศิลปะคริสต์เตียนตอนต้นกับศิลปะไบแซนไทน์ ว่ามีความสัมพันธ์กันอย่างไร
8. จงอธิบายถึงลักษณะทางสถาปัตยกรรมของโบสถ์เซนต์โซเฟียว่ามีลักษณะอย่างไร
9. จงอธิบายถึงลักษณะทางสถาปัตยกรรมของโบสถ์เซนต์มาร์คว่ามีลักษณะอย่างไร
10. จงอธิบายถึงลักษณะที่สำคัญของจุดเด่นงานสถาปัตยกรรมแบบไบแซนไทน์ว่ามีลักษณะเด่นอย่างไร

เอกสารอ้างอิง

- กำจร สุนพงษ์ศรี. (2524). *ประวัติศาสตร์ศิลปะตะวันตก*. สำนักพิมพ์คาร์เดียเพรสบุ๊ก.
- พีระศรี ศิลป. (2512). *ประวัติศาสตร์และแบบอย่างศิลปะ*. แปลและเรียบเรียงโดย
เขียน ยิ้มศิริ.
- อัศนีย์ ชูอรุณ. (2536). *ประวัติศาสตร์ศิลปะยุคโบราณและยุคกลาง*. สำนักพิมพ์โอเดียน
ส์โตร์.
- เรณู คฤกราช .(2552). *เอกสารคำสอน รหัสวิชา 606122 ประวัติศาสตร์ศิลปะตะวันตก*.
คณะศิลปกรรมศาสตร์ มหาวิทยาลัยบูรพา.
- นันทา กปิลกาญจน์. (2546). *ประวัติศาสตร์และอารยธรรมโลก*. โอเดียนส์โตร์.
- นิพนธ์ ทวีกาญจน์. (2529). *ประวัติศาสตร์ศิลปะ*. โอเดียนส์โตร์.
- สันติ ฉันทวิลาสวงศ์. (มปป.) *เอกสารคำสอนวิชาประวัติศาสตร์สถาปัตยกรรม 1 :*
คณะสถาปัตยกรรมศาสตร์ จุฬาลงกรณ์มหาวิทยาลัย.
- กฤษณา หงษ์อุเทน. (2548). *ศิลปะคริสเตียนในทวีปยุโรป: สถาปัตยกรรม ประติมากรรม
จิตรกรรม*. สยามเพรสแมเนจเม้นท์,
- David Watkin. (2005). *A history of Western Architecture. 4th ed.* Watson-
Guptill.
- Francis D.K. Ching, Mark M. Jarzombek and Vikramaditya Prakash. (2007). *A
Global history of Architecture*. John Wiley& Sons,
- Banister fletcher,Knt. (1950). *A History of Achitecture on the comparative
method*. B.T. Batsford LTD.

เว็บไซต์อ้างอิง

- Akanksha Choudhary. (n.d) *Catacombs of Priscilla*. [image]. Retrieved from
<https://thebettervacation.com>

ROBERT G. OUSTERHOUT. (2020). *The origins of Byzantine architecture*

. [image]. Retrieved from

<https://smarthistory.org/origins-of-byzantine-architecture>

Akanksha Choudhary. (n.d.). *Catacombs of Priscilla*. [image]. Retrieved from

<https://thebettervacation.com>

Pendentive. (2012). *Dome*. [image]. Retrieved from

<https://architecturaltravels.wordpress.com/2012/03/10/dome>

Maggio. (2019). *Ravenna: la Basilica di Sant'Apollinare in Classe*. [image].

Retrieved

from <https://viaggidiraffaella.blogspot.com/2019/05/ravenna-la-basilica-di-santapollinare.html>

Domenica 11. (2011). *Basilica di S.Vitale Bisanzioit.blogspot*. [image].

Retrieved from

<https://www.bisanzioit.blogspot.com/2011/12/basilica-di-svitale.html>

Sam Winder. (2014). *Hagia Sophia*. [image]. Retrieved from

<https://samwinder.blogspot.com/2015/06/hagia-sophia-research-paper.html>

Carolarh. (2015). *ST. MARK'S BASILICA*. [image]. Retrieved from

<https://arsartisticadventureofmankind.wordpress.com/tag/st-marks-basilica>

Alice Isabella Sullivan. (2014). *St. Basil's Cathedral: Medieval Russia's*

Iconic Building. [image]. Retrieved from

<https://www.medievalists.net/2021/05/st-basils-cathedral-medieval>