

วัดและองค์ประกอบอาคารสถาปัตยกรรมไทย



ส่วนประกอบหลังคา

ส่วนประกอบเรือน

ส่วนประกอบฐาน



ฐานในงานสถาปัตยกรรมไทย

ฐานในงานสถาปัตยกรรมไทย

1. ฐานเขียง
2. ฐานหน้ากระดาน
3. ฐานบัวลูกแก้ว
4. ฐานสิงห์

ฐานในงานสถาปัตยกรรมไทย

1. ฐานเจียง
2. ฐานหน้ากระดาน
3. ฐานบัวลูกแก้ว
4. ฐานสิงห์

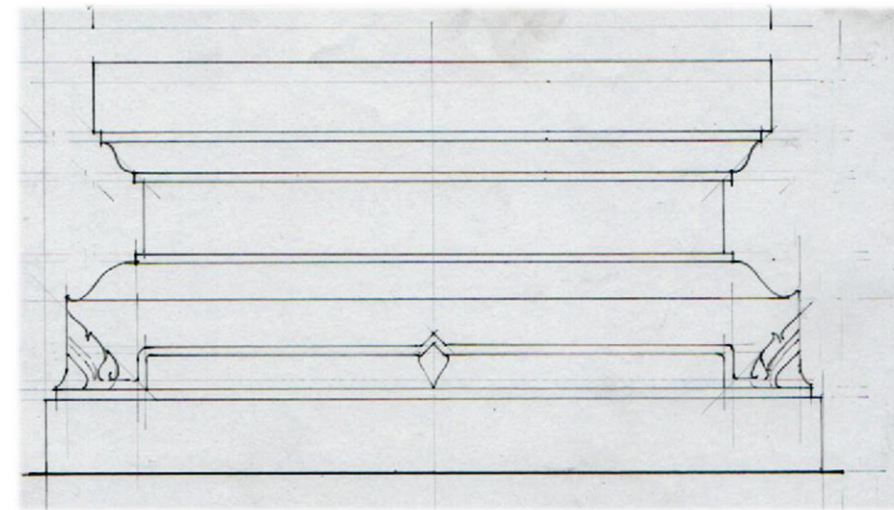
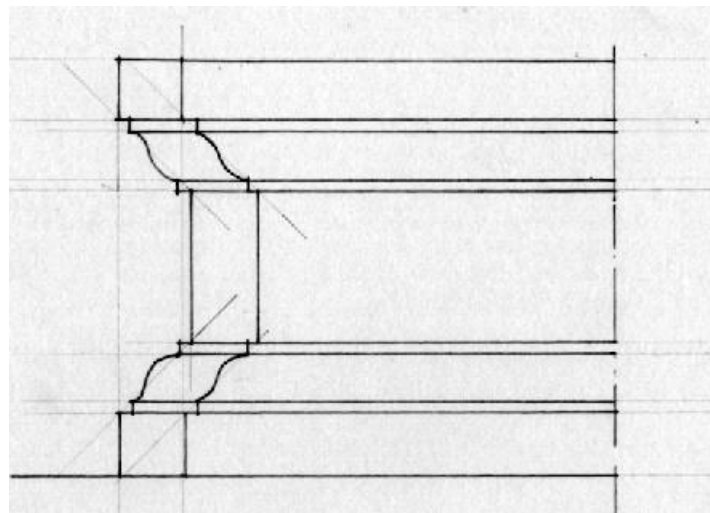
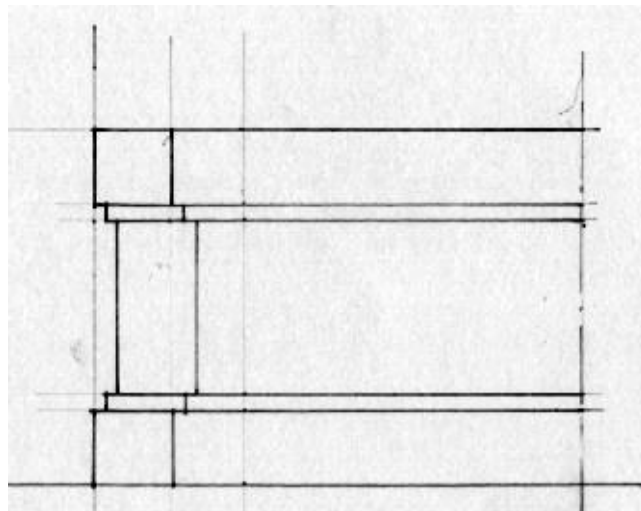
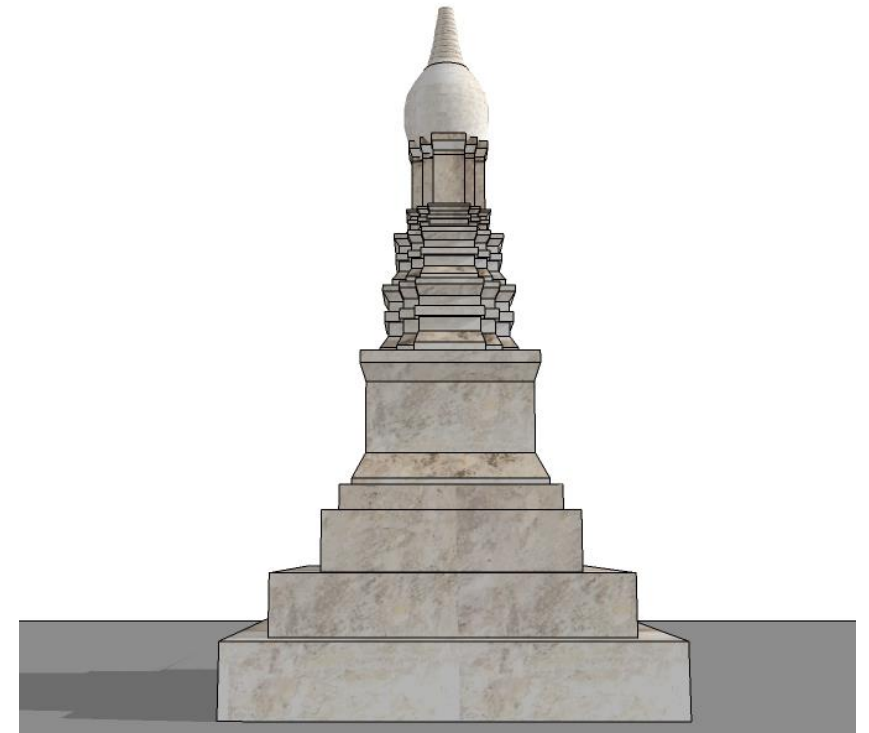

องค์ประกอบหลักของฐานอาคารประกอบด้วย

1. หน้ากระดาช
2. เส้นลวด
3. บัวบน หรือ บัวคว่ำ บัวหงาย
4. ท้องไม้ (หน้ากระดาชท้องไม้)
5. รัตเอน รัตอก (ลูกแก้ว ลูกฟัก)
6. ฐานสิงห์

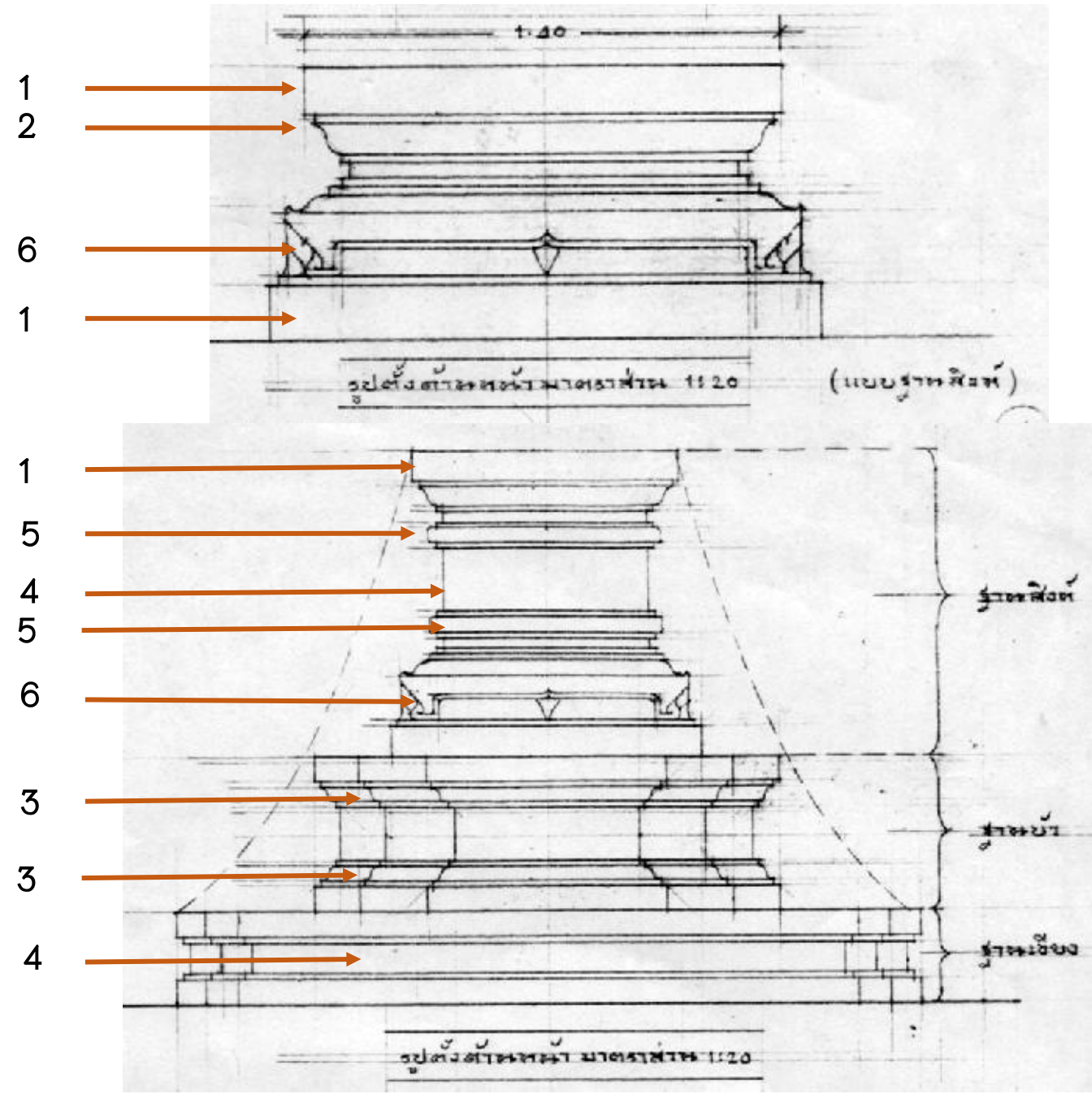

ฐานในงานสถาปัตยกรรมไทย

1. ฐานเขียง หมายถึง ฐานรองชั้นล่างสำหรับรองฐานอื่น มีหน้ากระดานและลวดทองไม้ เป็นฐานตั้งตรงเป็นรูปตั้งฉาก จะมีแบบฐานชั้นเดียวหรือจะซ้อนชั้นขึ้นไปก็ได้ โดยส่วนใหญ่ มักจะมีหน้ากระดานล่างและหน้ากระดานบนขนาดเท่ากัน และมีทองไม้ชั้นกลาง ถือเป็นฐานที่มีรูปแบบเรียบง่ายและมักไม่ประดับตกแต่งใดๆในตัวฐาน

ประกอบไปด้วย

1. หน้ากระดาน
2. ทองไม้

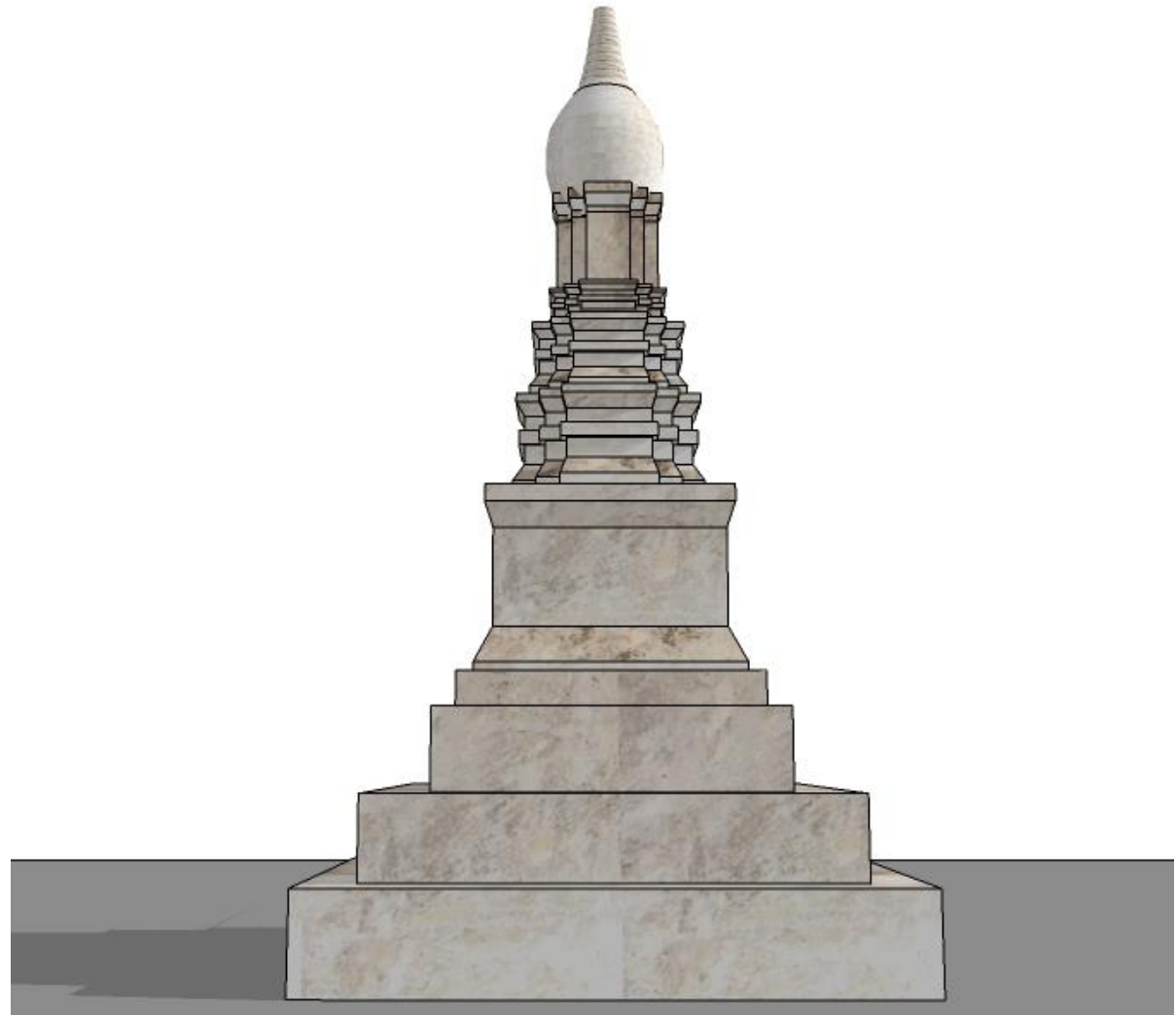

ฐานในงานสถาปัตยกรรมไทย

2. ฐานหน้ากระดาน

ฐานหน้ากระดานหรือเรียกอีกชื่อว่า “ฐานหน้ากระดานบนหน้ากระดานล่าง” ฐานหน้ากระดานนี้เป็นฐานแบบแรกๆที่เริ่มมีองค์ประกอบเพิ่มขึ้นมากกว่าฐานเขียงหรือฐานเสริม องค์ประกอบของฐานหน้ากระดานก็คล้ายกับเอาฐานเขียงเรียบๆ มาซ้อนกันโดยมีเส้นลวดและท้องไม้ประกอบ ฐานหน้ากระดานมีองค์ประกอบดังนี้

1. หน้ากระดานบน
2. เส้นลวด
3. ท้องไม้
4. เส้นลวด
5. หน้ากระดานล่าง

ที่มา : รองศาสตราจารย์ สมใจ นิ่มเล็ก , หนังสือ ราชบัณฑิตชาวสวน , หน้า 76.

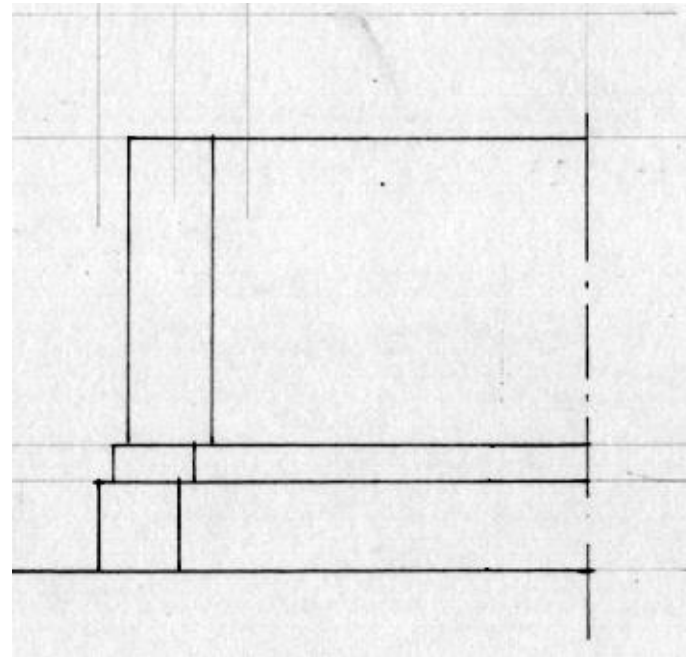
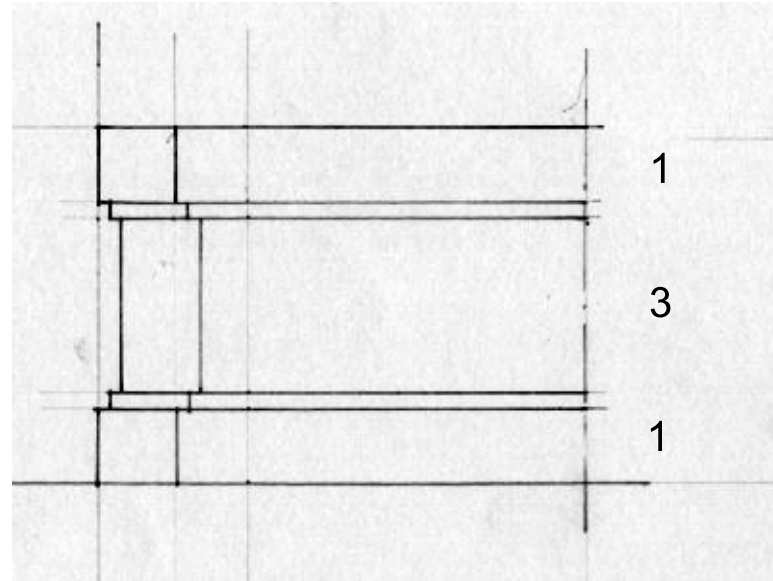

ฐานในงานสถาปัตยกรรมไทย

3. ฐานบัวลูกแก้ว (ฐานปัทม์)

เป็นฐานที่ประกอบด้วยส่วนต่างๆ อันประกอบไปด้วย

1. หน้ากระดาน
2. บัวคว่ำหรือบัวหงาย
3. ท้องไม้
4. ลูกแก้ว

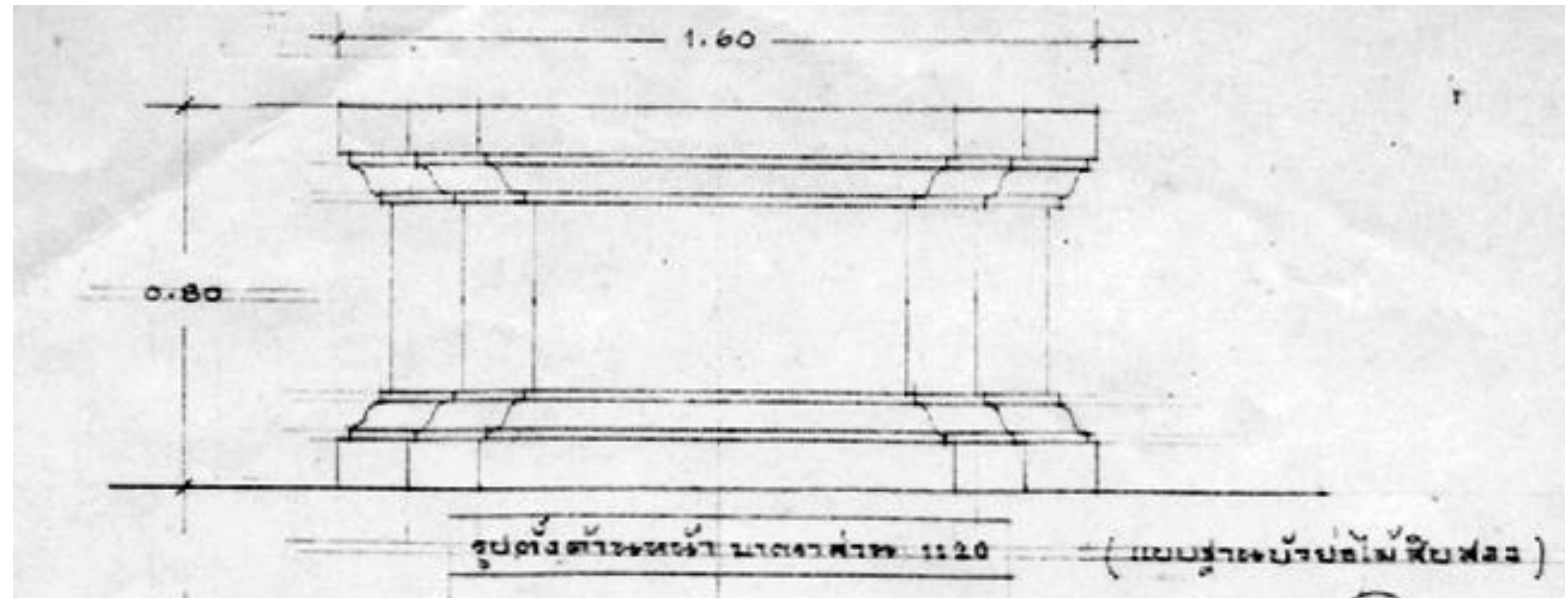
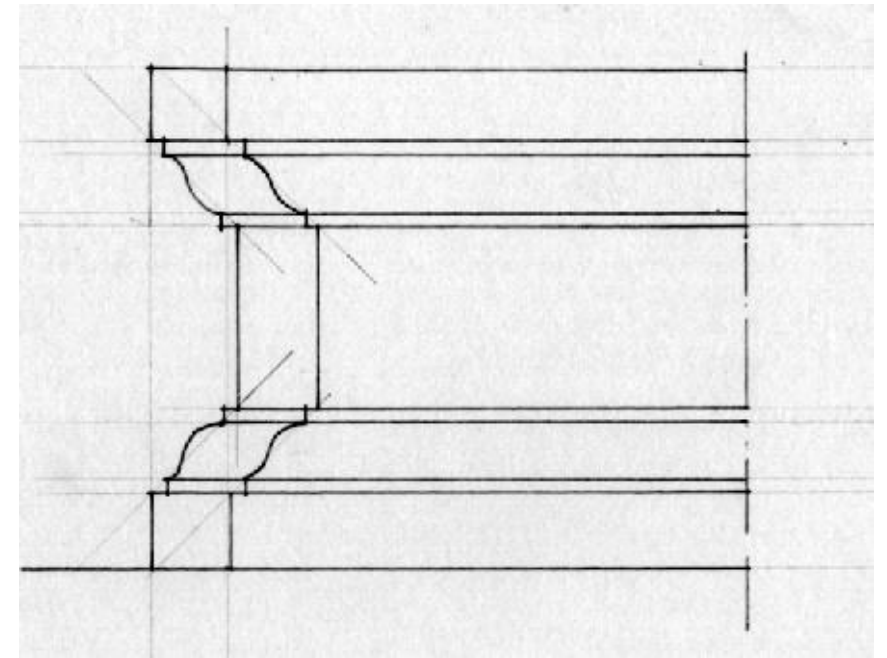

ฐานในงานสถาปัตยกรรมไทย

4. ฐานสิงห์

เป็นฐานอาคาร หรือฐานพระ ซึ่งจะมีลักษณะการผสมผสานลายฐานบัวหรือฐานปัด และนำลวดลายของลักษณะเลียนแบบขา หรือราชสีห์ หรือสิงโตในท่ายืน แล้วนำมาผสมจนเกิดฐานชนิดฐานสิงห์ โดยมักจะใช้ในส่วนที่สำคัญหรือบริเวณที่สำคัญ เทียบกับการสร้างฐานานุศักดิ์ของกลุ่มฐานสิงห์ให้สูงขึ้น

ประกอบไปด้วย

1. หน้ากระดาน
2. เส้นลวด
3. บัวคว่ำหรือบัวหงาย
4. ท้องไม้
5. ฐานสิงห์

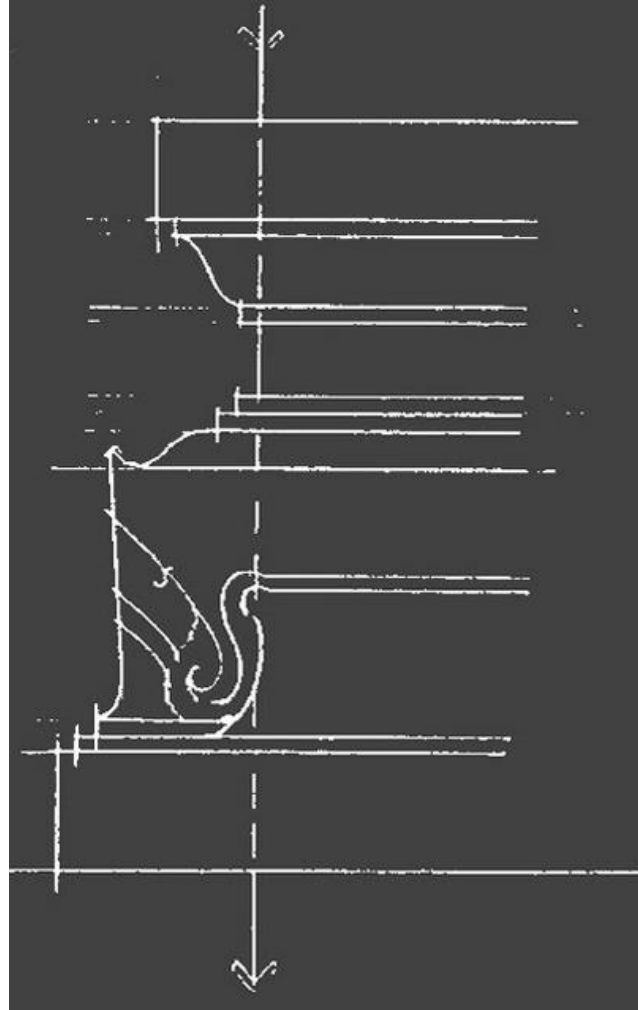



ฐานสิงห์วัดตาล จ.ราชบุรี

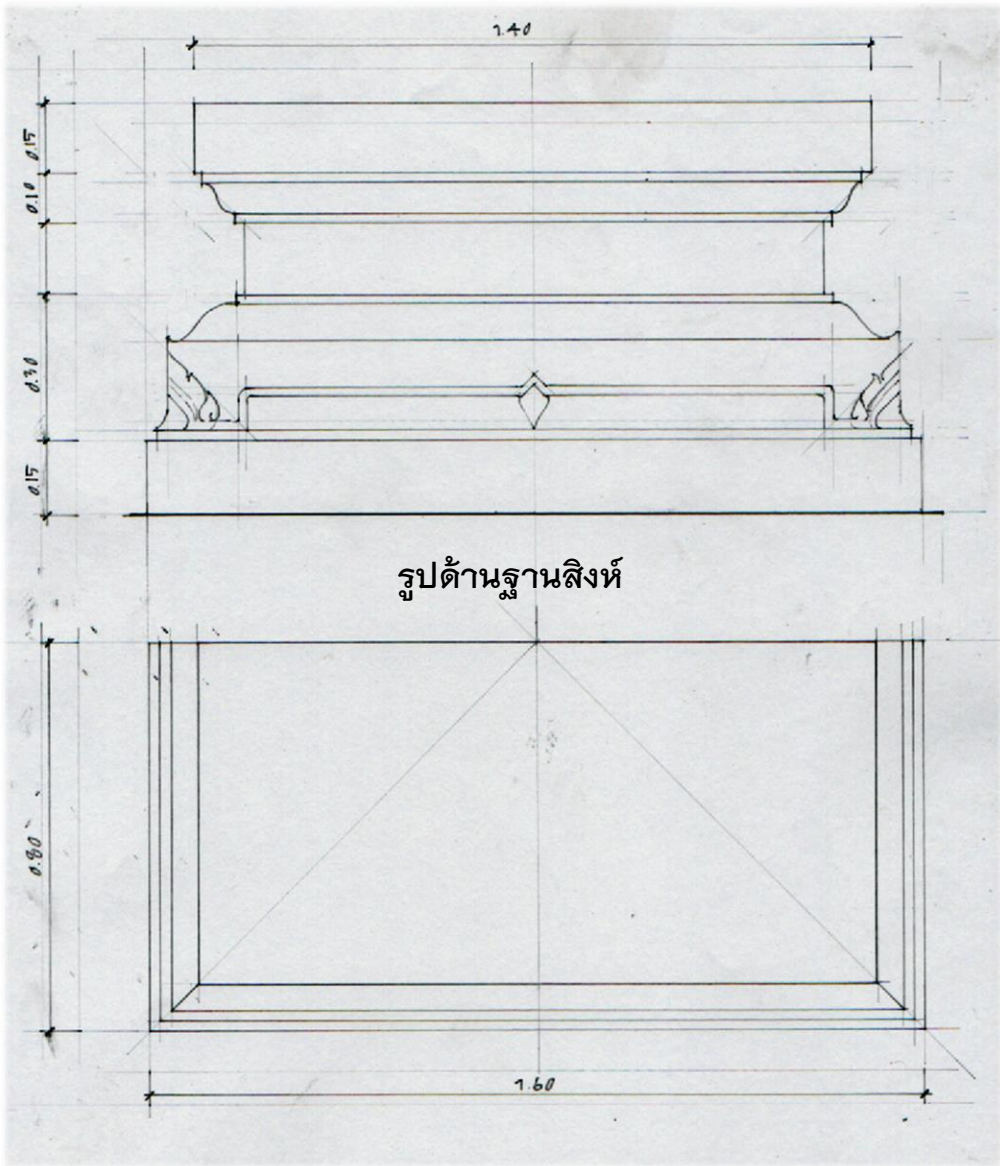

แปลนฐานสิงห์

ฐานสิงห์

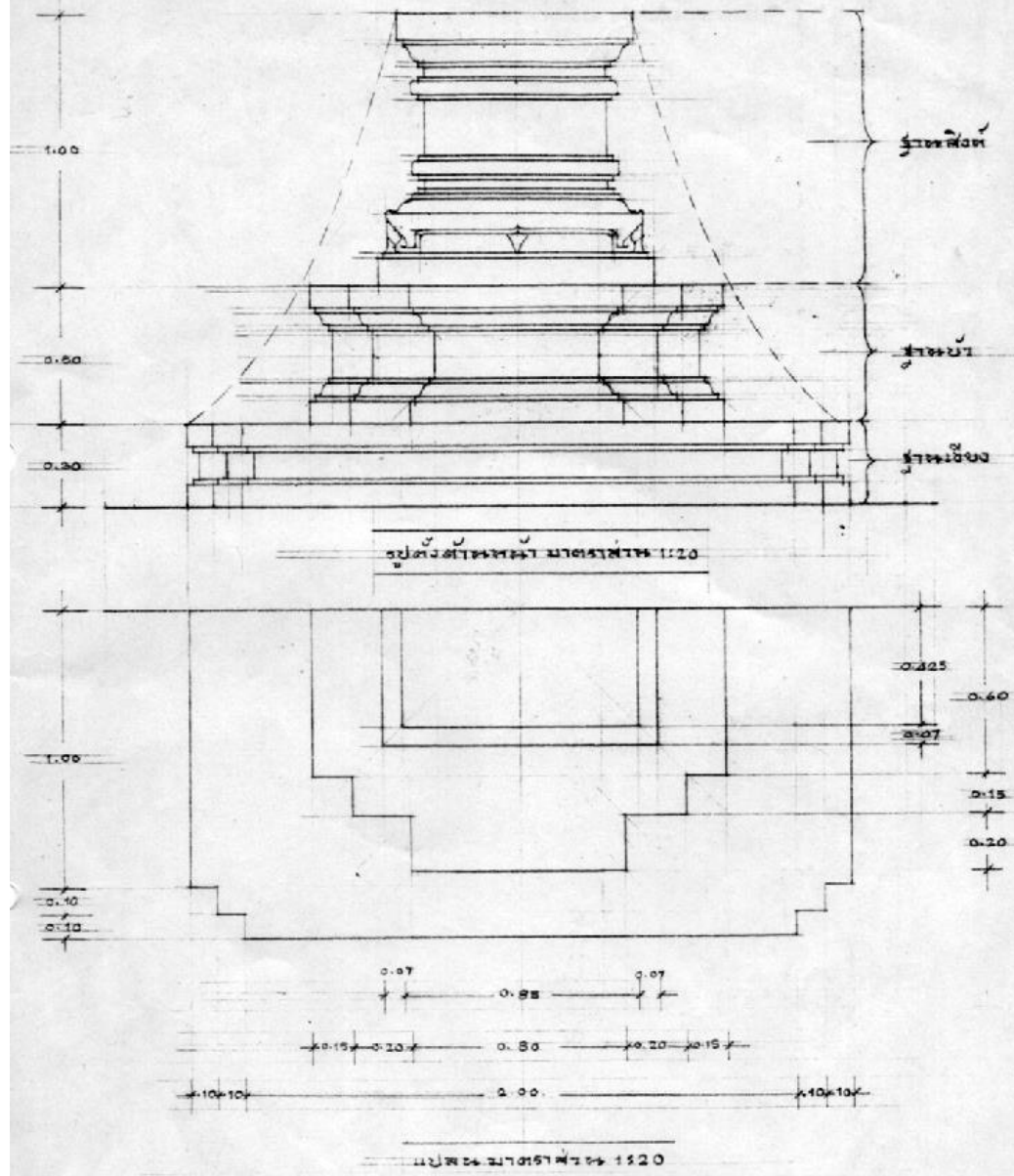
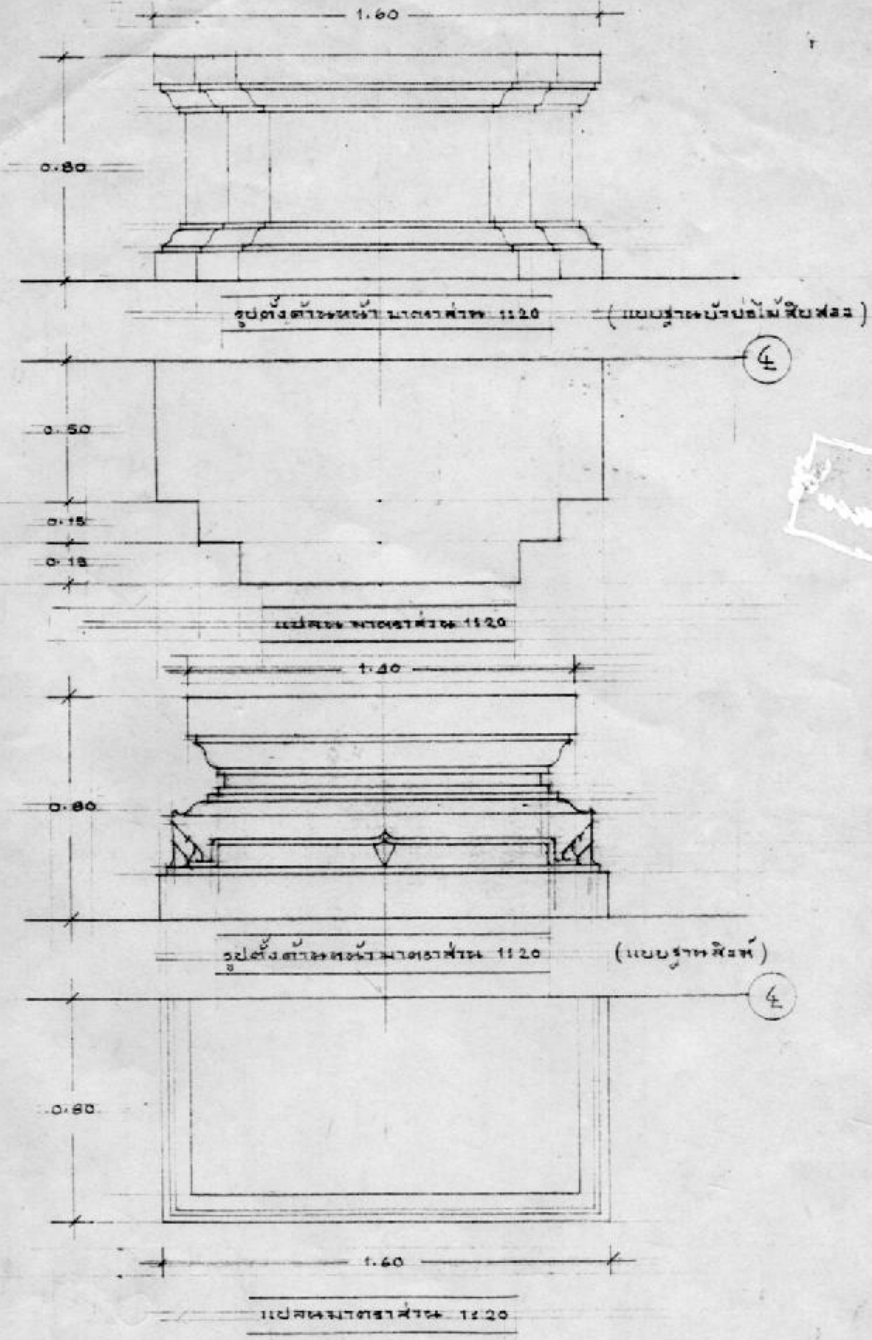

แบบแปลนสถาปัตย์ ฐานบัวกลมสี่เหลี่ยม เพื่อใช้รับองค์พระ หรือ รูปปั้น ซึ่งเกตุ รูปทรง และ การย่อขนาด

ย่อมุม เป็นลักษณะการเรียกมุมของอาคารหรือฐาน ซึ่งอยู่บริเวณสุดขอบของฐานหรืออาคาร โดยเป็นการกำหนดการเรียกของรูปทรงนั้นๆ เช่นเดียวกัน มุมอาจมีความสัมพันธ์ใกล้เคียงกับคำว่าเหลี่ยม เช่น รูปทรงสี่เหลี่ยมก็จะประกอบไปด้วย ๔ มุม รูปทรงสามเหลี่ยม ก็จะมี ๓ มุม ซึ่งคำว่ามุม อาจจะเป็นชื่อเรียกอีกอย่างหนึ่งของเหลี่ยมก็ได้

ในงานสถาปัตยกรรมไทยนั้นมักจะมีการออกแบบอาคารรูปทรงสี่เหลี่ยม และมีการลดหรือปรับมุมของฐานหรืออาคารให้มีมุมมากขึ้นเพื่อให้อาคารนั้นเกิดมุมมองและให้อาคารมีความสวยงาม ลดทอนความใหญ่ ให้มีความชะลูดสวยงาม

ย่อมุม เป็นชื่อเรียกการออกแบบฐานหรือองค์ประกอบต่างๆ ในงานสถาปัตยกรรมไทย ที่มีการ แยกย่อของมุม ให้มากขึ้นเป็นลักษณะการหักฉากของมุม ให้มีมุมเกิดขึ้นอีก ซึ่งในศัพท์ทางช่างไทยมักจะเรียกวิธีการย่อมุมนี้ว่า **ย่อไม้**

รูปศัพท์ ย่อเก็จ กับย่อมุมมีความหมายแตกต่างกันอยู่แล้ว พจนานุกรมฉบับราชบัณฑิตยสถาน พ.ศ. 2525 ได้ให้ความหมายของคำศัพท์ที่นำมาใช้ดังนี้ **ย่อ** เป็นคำกริยา หมายถึง การทำให้ต่ำลงให้สั้นลง หรือให้เล็กลง จากขนาดที่เป็นความสูง ความยาวและปริมาตร รวมทั้งทำให้ลดน้อยถอยลงในลักษณะที่เป็นนามธรรมด้วย เช่น ย่อหย่อน

เก็จ เป็นคำนาม พจนานุกรมอธิบายว่า ส่วนที่ยื่นออกมาหรือลึกเข้าไปจากฝาผนัง กำแพง ฐาน หรือเชิงกลอน ซึ่งหากพิจารณาว่า ฝาผนัง กำแพง ฐานหรือเชิงกลอน เป็นแนวเส้นตรง เมื่อนำมาปรับเข้ากับแผนผังรูปสี่เหลี่ยมจัตุรัสซึ่งประกอบด้วย มุม และ ด้าน แล้ว เก็จคำนี้ก็คือส่วนที่เป็น ด้าน นั้นเอง

มุม เป็นคำนาม คำนี้ไม่ขออ้างพจนานุกรม เพราะเป็นคำที่รู้โดยทั่วไปว่า คือ มุม

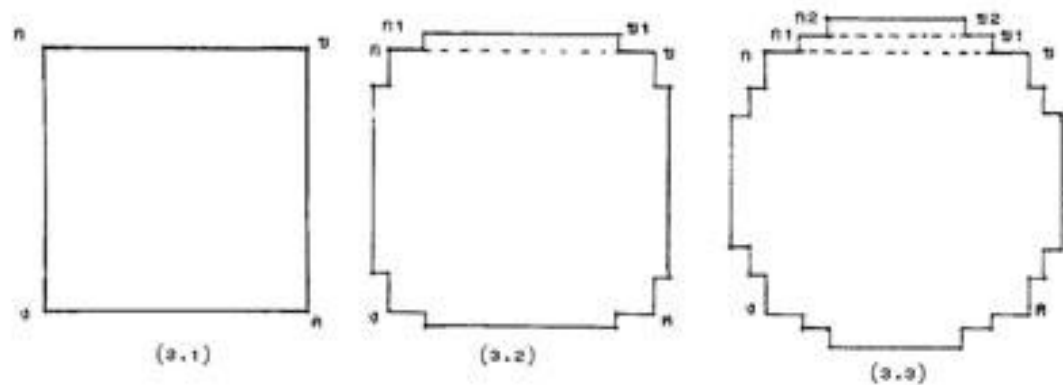



ฐานชุกชี พระพุทธมหาพรหมอดมศักดิ์กมุณี วัดภูมินทร์

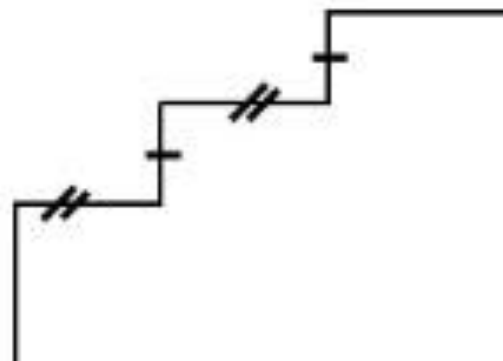

ที่มา <http://oknation.nationtv.tv/blog/print.php?id=803053>

ประเภทของย่อมุม

๑. ย่อไม้แปด
๒. ย่อไม้สิบสอง
๓. ย่อไม้สิบหก
๔. ย่อไม้สี่สิบ
๕. ย่อไม้สี่สิบสี่
๖. ย่อไม้สี่สิบแปด
๗. ย่อไม้สามสิบหก





ย่อมุม และ ย่อเก็จ

ฐาน โฉนงานสถาปัตยกรรมไทย



การย่อมุมและการย่อเก็จ
ขอรูปทรงเจดีย์



รูปแบบการย่อมุม ใช้ในหลายลักษณะ เช่นฐานอาคาร เสาตัวอาคาร หรือชุดเครื่องยอดของปราสาท เจดีย์

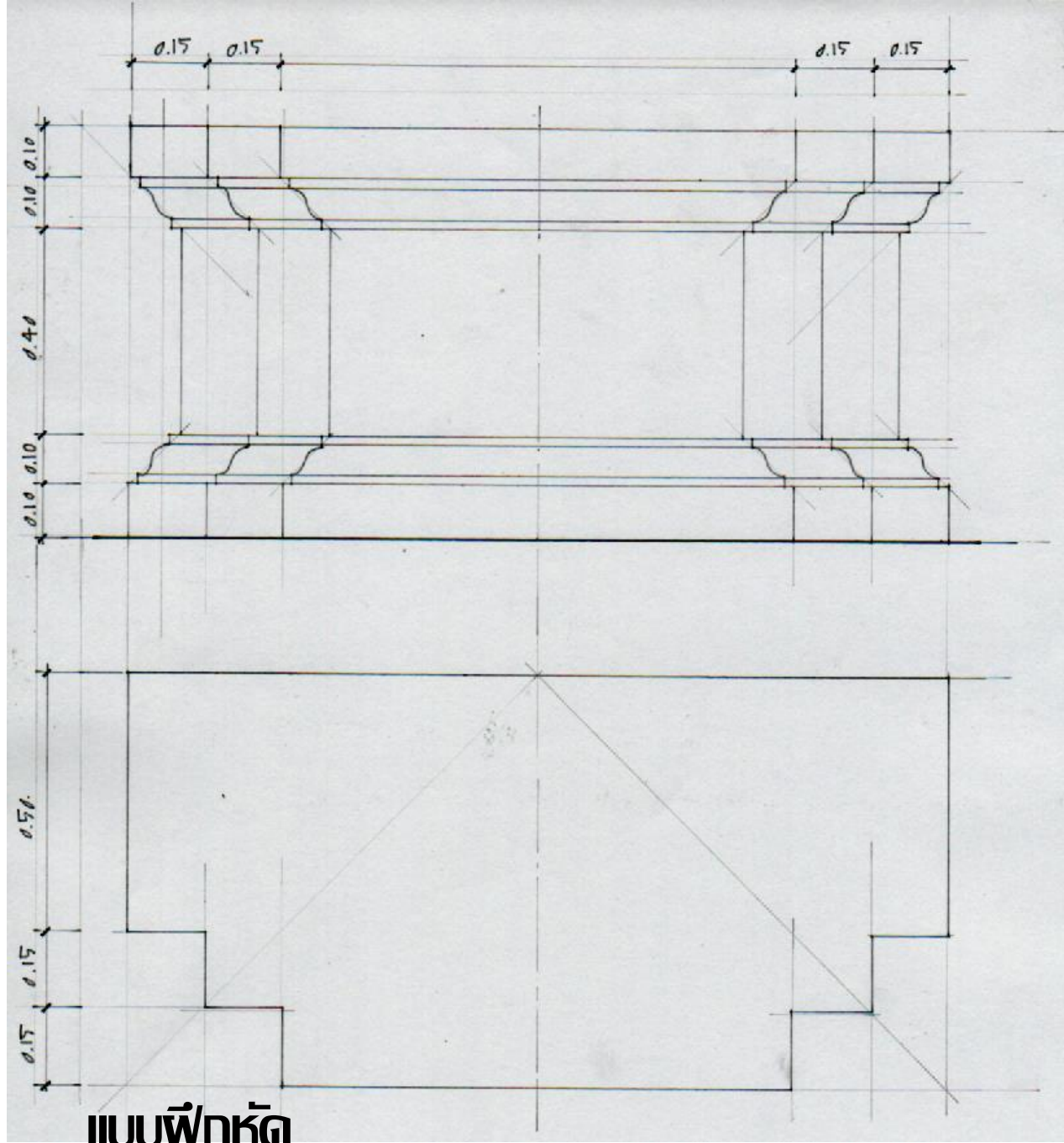

แบบพีคหัด

ย่อมุม และ ย่อเก็จ

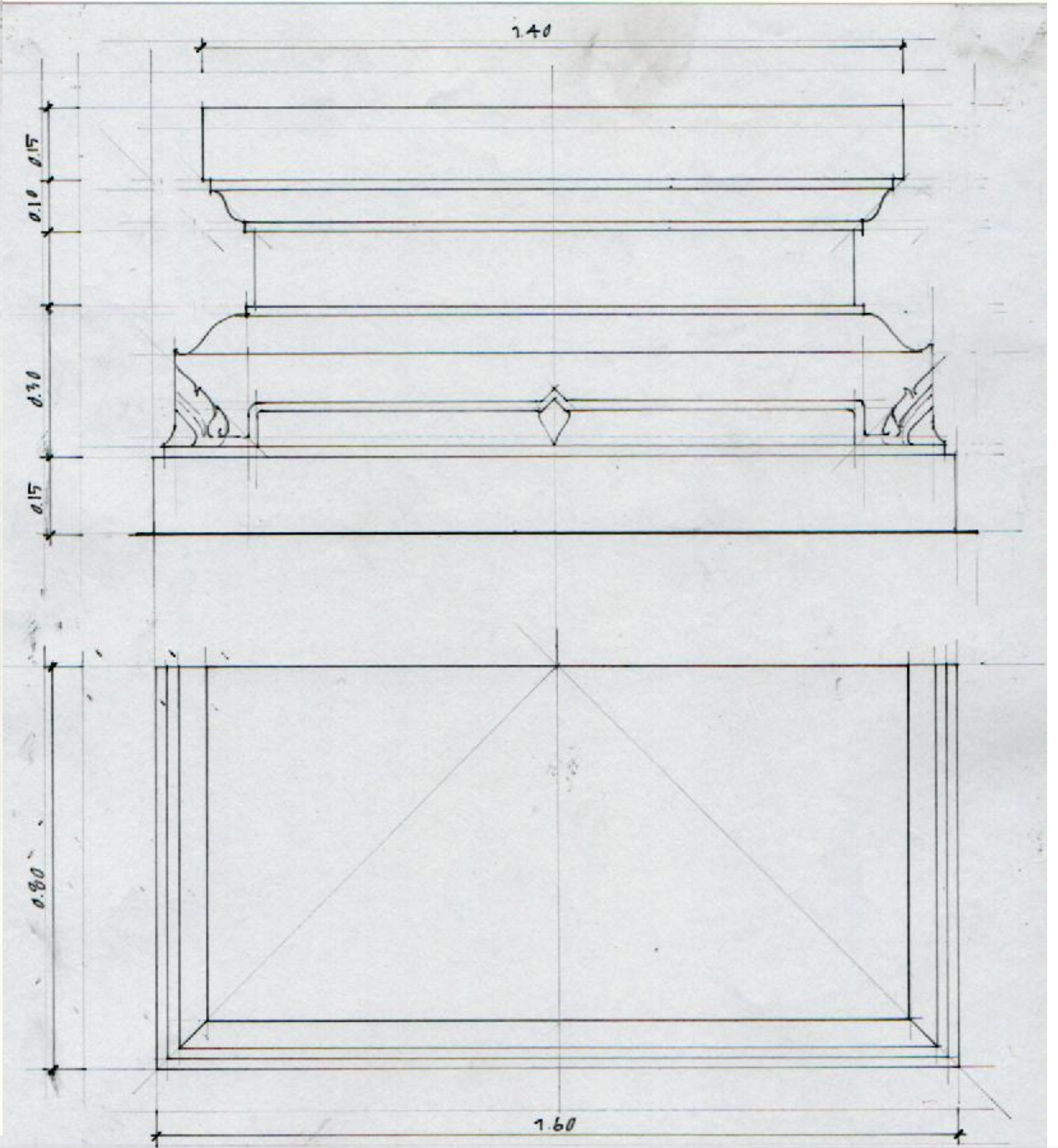

ฐาน ใบงานสถาปัตยกรรมไทย

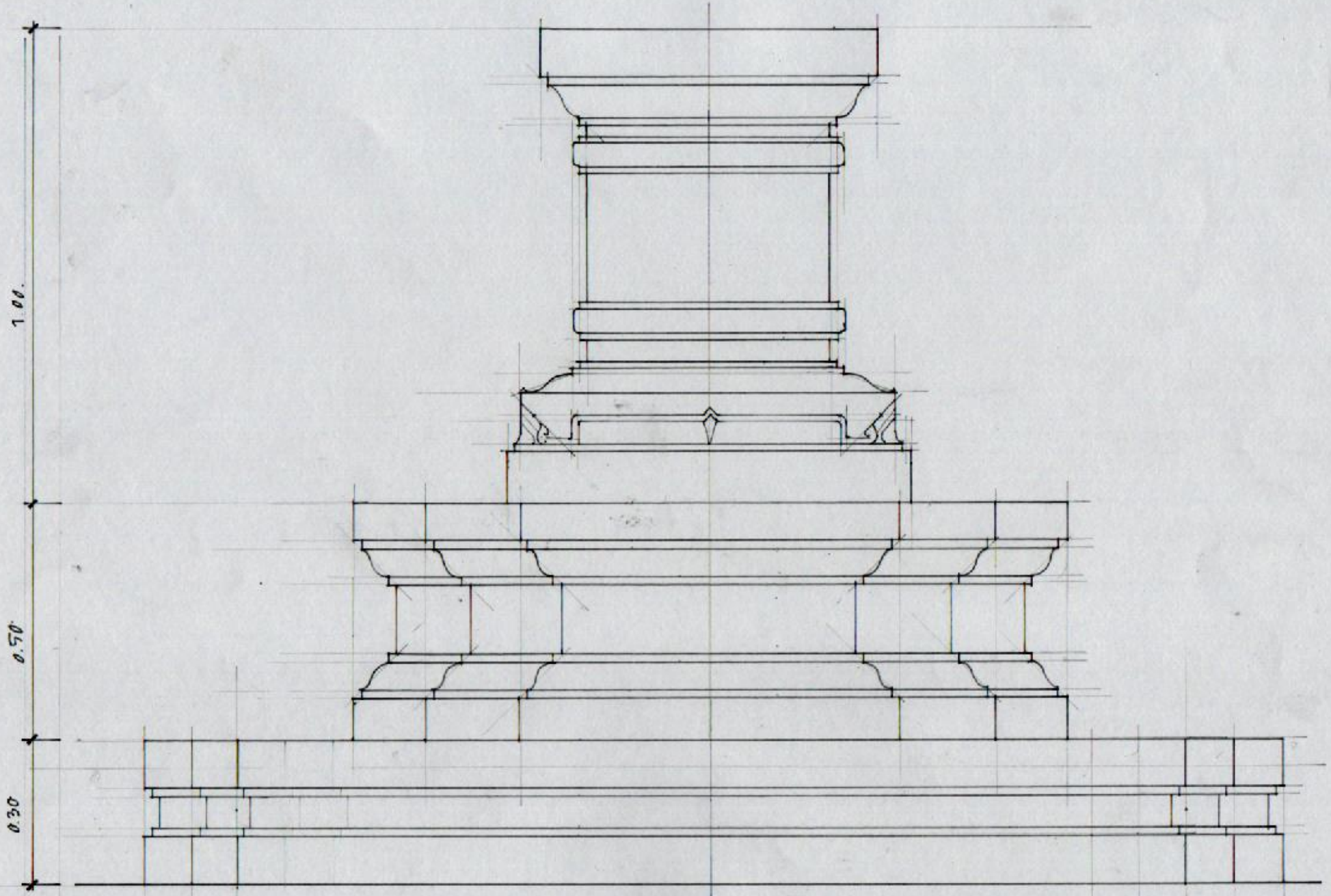

แบบเพ็ชร์ประดับ

ย่อมุม และ ย่อเงา

ฐาน ใบงานสถาปัตยกรรมไทย